

# VICKO®

## Φούρνος Μικροκυμάτων

---

### ΟΔΗΓΙΕΣ ΧΡΗΣΗΣ

Model No: C20UXP10-E70  
Ref. No: 302-00000



## ΠΡΟΣΟΧΗ! - ΟΔΗΓΙΕΣ ΑΣΦΑΛΕΙΑΣ

1. Αυτή η συσκευή έχει σχεδιαστεί ΜΟΝΟ για οικιακή & ιδιωτική χρήση. Καμία ευθύνη δεν φέρει ο κατασκευαστής για βλάβη που προκλήθηκε από χρήση μη συμβατή με τις οδηγίες.
2. Η συσκευή δεν προορίζεται για χρήση στις παρακάτω περιπτώσεις οι οποίες δεν καλύπτονται από την εγγύηση:
  - Επαγγελματική χρήση.
  - Σε κοινόχρηστους χώρους κουζίνας που χρησιμοποιούνται από το προσωπικό καταστημάτων, γραφείων και άλλων επαγγελματικών χώρων.
  - Σε αγροκτήματα.
  - Για χρήση από πελάτες ξενοδοχείων, πανδοχείων, ενοικιαζόμενων δωματίων κτλ.
  - Χρήση του προϊόντος από αμέλεια ή εσκεμμένα, μη σύμφωνη με τις οδηγίες χρήσης.
3. Η συσκευή πρέπει να χρησιμοποιείται μόνο από ενήλικες.
4. Φυλάσσετε τη συσκευή μακριά από παιδιά.
5. Η συσκευή δεν είναι παιχνίδι. Τα παιδιά πρέπει να είναι υπό επίτηρηση όταν βρίσκονται κοντά στην συσκευή.
6. Πάντοτε να χειρίζεστε το καλώδιο τροφοδοσίας με προσοχή. Μην τραβάτε το στέλεχος του καλωδίου για να αποσυνδέσετε τη συσκευή από την παροχή ρεύματος. Πάντα να τραβάτε από το βύσμα. Μην διπλώνετε ή τσακίζετε το καλώδιο τροφοδοσίας ποτέ.
7. Μην χρησιμοποιείτε το καλώδιο ως χερούλι.
8. Μην αφήνετε το καλώδιο σφηνωμένο ανάμεσα σε πόρτα που έχει κλείσει.
9. Μην τραβάτε το καλώδιο γύρω από κοφτερές γωνίες.
10. Μην αφήνετε το καλώδιο να ακουμπάει σε υγρές ή καυτές επιφάνειες, να κρέμεται στην άκρη του τραπεζιού ή του πάγκου σας.
11. Μην χρησιμοποιείτε τη συσκευή με οποιοδήποτε μετασχηματιστή ή μετατροπέα τάσης.
12. Μην χρησιμοποιείτε καλώδιο επέκτασης με τη συσκευή.
13. Συνδέετε πάντοτε αυτή τη συσκευή σε πρίζα με προστατευτική σύνδεση γείωσης.
14. Η συσκευή πρέπει να χρησιμοποιείται μόνο σε εσωτερικούς χώρους.
15. Μην τοποθετείτε τη συσκευή κοντά ή επάνω σε άλλο ηλεκτρικό φούρνο, σε φούρνο υγραερίου, σε άλλο φούρνο μικροκυμάτων ή πλυντήριο.
16. Τοποθετήστε τη συσκευή μακριά από εύφλεκτα αντικείμενα ή άλλη πηγή θερμότητας.
17. Μην χρησιμοποιείτε τη συσκευή σε εξωτερικό χώρο ή σε χώρους που χρησιμοποιούνται προϊόντα με αεροζόλ (σπρέι) ή όπου χορηγείται οξυγόνο.
18. Η συσκευή δεν πρέπει να τοποθετείται άμεσα κάτω από πρίζα ή επάνω σε πρίζα.
19. Φροντίστε ώστε η πρίζα να είναι εύκολα προσβάσιμη ανά πάσα στιγμή, για να εξασφαλίσετε ότι η συσκευή μπορεί να αποσυνδεθεί γρήγορα από την παροχή ηλεκτρικού ρεύματος σε περίπτωση ανάγκης.
20. Εάν παρατηρηθεί καπνός, κλείστε και αποσυνδέστε την συσκευή από την παροχή και κρατήστε την πόρτα κλειστή για να εξαλειφθούν τυχόν φλόγες.
21. Όταν η συσκευή βρίσκεται σε λειτουργία, πάντα αφήνετε αρκετό χώρο γύρω από αυτή μεταξύ άλλων αντικειμένων, για να κυκλοφορεί ο αέρας ελεύθερα. Μην τοποθετείτε τη συσκευή κοντά σε εύφλεκτα υλικά, όπως έπιπλα, μαξιλάρια, υφάσματα, κουρτίνες, κτλ. ΠΡΟΣΟΧΗ! Εάν χρησιμοποιήσετε τη συσκευή σε επιφάνεια που η θερμότητα μπορεί να προκαλέσει βλάβη, σας συνιστούμε να τοποθετήσετε κάτω από τη συσκευή θερμομονωτική βάση.
22. Φροντίστε ώστε να υπάρχει απόσταση τουλάχιστον 25 εκ. μεταξύ της συσκευής και των τοίχων αλλά και οποιονδήποτε άλλων αντικειμένων.
23. Πάντοτε χρησιμοποιείτε τη συσκευή σε όρθια θέση.
24. Μην τοποθετείτε τη συσκευή όταν είναι ζεστή (κατά τη χρήση ή και μετά τη χρήση) πάνω σε οποιαδήποτε επιφάνεια που είναι ευαίσθητη σε υψηλές θερμοκρασίες.
25. Μην τοποθετείτε τον φούρνο μικροκυμάτων μέσα σε ντουλάπια. Ο φούρνος μικροκυμάτων δεν εντοιχίζεται.
26. Η συσκευή πρέπει να φυλάσσεται μόνο σε εσωτερικούς χώρους με ξηρό κλίμα μακριά από υγρασία και υψηλή ή πολύ χαμηλή θερμοκρασία και να αποφεύγεται η άμεση έκθεση της σε υπεριώδη ακτινοβολία.
27. Μην αποθηκεύετε και μη χρησιμοποιείτε τη συσκευή σε σημείο από όπου μπορεί να πέσει σε νεροχύτη ή νερό.
28. Μην χρησιμοποιείτε τη συσκευή με βρεγμένα χέρια.
29. Μην χρησιμοποιείτε τη συσκευή ενώ έχετε επαφή με νερό.
30. Μην βυθίζετε τη συσκευή μέσα στο νερό ή οποιοδήποτε άλλο υγρό.
31. Μην πιάνετε τη συσκευή αν έχει πέσει σε νερό, αλλά βγάλτε την αμέσως από την πρίζα.
32. Μην αγγίζετε τις θερμαινόμενες επιφάνειες όταν η συσκευή είναι σε λειτουργία καθώς υπάρχει κίνδυνος εγκαύματος. Μην αφήνετε να έρθουν σε επαφή με τις θερμαινόμενες επιφάνειες το δέρμα ή τα μάτια.

33. Μην ακουμπάτε κανένα άλλο μέρος της συσκευής, εκτός από τους διακόπτες λειτουργίας και την λαβή, όταν είναι σε λειτουργία καθώς υπάρχει κίνδυνος εγκαύματος.
34. Να φοράτε πάντα προστατευτικά, μονωμένα γάντια φούρνου όταν τοποθετείτε ή αφαιρείτε αντικείμενα από τον ζεστό φούρνο μικροκυμάτων.
35. Να είστε πολύ προσεκτικοί όταν αφαιρείτε τη γυάλινη βάση ή οποιοδήποτε άλλο σκεύος από τον ζεστό φούρνο μικροκυμάτων, αλλά και όταν αφαιρείτε καυτό λίπος ή άλλα ζεστά υγρά και υπολείμματα από τα σκεύη.
36. Μη χρησιμοποιείτε εξαρτήματα που δε συνιστώνται από τον κατασκευαστή. Μπορεί να προκαλέσουν τραυματισμό στον χρήστη και καταστροφή της συσκευής.
37. Χρησιμοποιείτε μόνο πυρίμαχα σκεύη κατάλληλα για τον φούρνο μικροκυμάτων, με αντοχή σε υψηλές θερμοκρασίες κατασκευασμένα από πυρίμαχο γυαλί ή πυρίμαχα κεραμικά.
38. Μην τοποθετείτε στο φούρνο μικροκυμάτων υλικά από πλαστικό ή κάτι παρόμοιο.
39. Μην αφήνετε μέσα στον φούρνο μικροκυμάτων μεταλλικά εργαλεία κουζίνας ή εργαλεία κουζίνας από οποιοδήποτε άλλο υλικό όταν η συσκευή βρίσκεται σε λειτουργία.
40. Μην αποθηκεύετε μέσα στο φούρνο άλλα αντικείμενα εκτός από τα εξαρτήματά του όταν δεν τον χρησιμοποιείτε.
41. Μη χρησιμοποιείτε τη συσκευή εάν υπάρχει κάποια φθορά στο καλώδιό της, έχει πέσει ή έχει υποστεί οποιαδήποτε καταστροφή. Απευθυνθείτε σε ειδικευμένο τεχνικό για επιδιόρθωση ή αντικατάσταση.
42. Μην καλύπτετε τις οπές εξαερισμού της συσκευής καθώς αυτό μπορεί να προκαλέσει υπερθέρμανση.
43. Μην καλύπτετε οποιοδήποτε μέρος του φούρνου μικροκυμάτων με αλουμινόχαρτο καθώς αυτό μπορεί να προκαλέσει υπερθέρμανση.
44. Μην τοποθετείτε στον φούρνο μικροκυμάτων υπερβολικά μεγάλες ποσότητες τροφίμων, καθώς αυτό μπορεί να προκαλέσει πυρκαγιά ή να επιφέρει κίνδυνο ηλεκτροπληξίας.
45. Μην εισάγετε οποιοδήποτε αντικείμενο στις σχισμές ή σε οποιοδήποτε άλλο άνοιγμα της συσκευής.
46. Ποτέ μη μετακινείτε την συσκευή ενώ λειτουργεί.
47. Ποτέ μη λειτουργείτε τον φούρνο μικροκυμάτων όταν είναι άδειος.
48. Μην λειτουργείτε τη συσκευή με μη ορθά ασφαλισμένη την πόρτα της. Εάν παρατηρήσετε να συμβαίνει κάτι τέτοιο, αφαιρέστε την απ' ευθείας από το ρεύμα και απευθυνθείτε άμεσα σε εξειδικευμένο τεχνικό για την επιδιόρθωσή της.
49. Μην πειράζετε τα κλείστρα ασφαλείας.
50. Όταν ζεσταίνετε τρόφιμα σε χάρτινες ή πλαστικές συσκευασίες να παρατηρείτε συνεχώς τη διαδικασία γιατί υπάρχει πιθανότητα ανάφλεξής τους. Οι συσκευασίες δεν θα πρέπει σε καμία περίπτωση να είναι σφραγισμένες γιατί υπάρχει πιθανότητα έκρηξής τους. Όταν ζεσταίνετε φαγητά μέσα σε πλαστικές συσκευασίες κατάλληλες για φούρνο μικροκυμάτων, ανοίξτε σε αυτές πρώτα μικρές οπές ώστε να εκτονώνεται η πίεση που αναπτύσσεται στο εσωτερικό τους όταν θερμαίνονται.
51. Επιβλέπετε πάντα τη συσκευή όταν βρίσκεται σε λειτουργία.
52. Η συσκευή πρέπει πάντοτε να αποσυνδέεται από την παροχή ρεύματος όταν δε χρησιμοποιείται. Να απενεργοποιείτε πάντοτε και να αποσυνδέετε τη συσκευή πριν από την μετακίνησή της, τον καθαρισμό και την αποθήκευσή της.
53. Βεβαιωθείτε ότι η συσκευή βρίσκεται σε κατάσταση αναμονής πριν αποσυνδέσετε την συσκευή από την πρίζα.
54. Πάντοτε να θεωρείτε την συσκευή "ενεργή" όταν είναι συνδεδεμένη στην παροχή ηλεκτρικού ρεύματος. Σημειώστε ότι τα ηλεκτρικά μέρη της συσκευής είναι υπό τάση (συνεχίζουν να αντλούν ηλεκτρικό ρεύμα), ακόμη και αν η συσκευή βρίσκεται σε κατάσταση αναμονής.
55. Ο φούρνος θα πρέπει να καθαρίζεται τακτικά και να αφαιρούνται τυχόν υπολείμματα τροφών. Για τον καθαρισμό της πόρτας, των κλειστρών ασφαλείας και του θαλάμου του φούρνου χρησιμοποιείτε μαλακά, μη λειαντικά σαπούνια ή απορρυπαντικά σε ένα μαλακό σφουγγάρι ή πανί. Μη χρησιμοποιείτε ποτέ σκληρά, λειαντικά ή διαβρωτικά υγρά ή απορρυπαντικά ή διαλυτικά υγρά για τον καθαρισμό της συσκευής.
56. Βεβαιωθείτε ότι η συσκευή είναι πάντα καθαρή πριν από την αποθήκευσή της.
57. Ποτέ μην αποθηκεύετε τη συσκευή ενώ είναι ακόμη ζεστή.

## **ΟΔΗΓΙΕΣ ΓΙΑ ΤΟ ΜΑΓΕΙΡΕΜΑ ΣΕ ΜΙΚΡΟΚΥΜΑΤΑ**

- Το περιεχόμενο μπιμπερό ή βάζων παιδικών τροφών θα πρέπει να ανακατεύεται και η θερμοκρασία του θα πρέπει να ελέγχεται πριν καταναλωθεί, για να αποφευχθεί η πιθανότητα καψίματος.
- Τακτοποιήστε το φαγητό προσεκτικά. Τοποθετήστε λεπτές στρώσεις φαγητού στις άκρες του πιάτου.
- Παρακολουθείτε τον χρόνο μαγειρέματος. Ζεσταίνετε το φαγητό στον ελάχιστο χρόνο που απαιτείται και συμπληρώνετε ανάλογα χρόνο, όσο χρειάζεται. Όταν το φαγητό υπερθερμαίνεται μπορεί να βγάλει ατμό ή να πάρει φωτιά.
- Αυγά με το κέλυφος ή και βρασμένα δεν πρέπει να ζεσταίνονται στα μικροκύματα, διότι μπορούν να εκραγούν ακόμη και μετά το ζέσταμα.
- Ξεφλουδίστε τροφές με χοντρό φλοιό, όπως πατάτες, μήλα, κάστανα προτού τα τοποθετήσετε στον φούρνο.

## ΠΑΡΕΜΒΟΛΕΣ

Η χρήση του φούρνου μικροκυμάτων μπορεί να επιφέρει παρεμβολές στο ραδιόφωνο σας, την τηλεόραση και σε ανάλογες συσκευές. Εάν παρατηρήσετε ότι όντως υπάρχουν παρεμβολές, μπορείτε να τις μειώσετε ή να τις εξαλείψετε με τους παρακάτω τρόπους:

- Καθαρίστε την πόρτα και τις επιφάνειες του φούρνου που σφραγίζουν.
- Επαναπροσανατολίστε την κεραία του ραδιοφώνου ή της τηλεόρασης.
- Αλλάξτε το σημείο τοποθέτησης του φούρνου μικροκυμάτων σε σημείο που να μην παρεμβάλλει την λειτουργία του δέκτη.
- Απομακρύνετε τον φούρνο μακριά από τον δέκτη.
- Συνδέστε τον φούρνο σε διαφορετική παροχή, ώστε να βρίσκονται οι δύο συσκευές σε διαφορετικά κυκλώματα.

## ΣΚΕΥΗ ΓΙΑ ΜΙΚΡΟΚΥΜΑΤΑ

- Το ιδανικό υλικό είναι ένα σκεύος το οποίο επιτρέπει να περάσουν τα μικροκύματα από μέσα για να ζεστάνουν το φαγητό.
- Μην χρησιμοποιείτε μεταλλικά δοχεία ή κεραμικά σκεύη που είναι διακοσμημένα με μεταλλικές λεπτομέρειες καθώς μπορούν να προκαλέσουν σπίθες.
- Τα μικροκύματα δεν διαπερνούν το μέταλλο, έτσι μεταλλικά πιάτα ή σκεύη δεν πρέπει να χρησιμοποιούνται.
- Μην χρησιμοποιείτε σκεύη από ανακυκλωμένο χαρτί, διότι μπορεί να περιέχουν μεταλλικές προσμίξεις οι οποίες με τη σειρά τους μπορούν να προκαλέσουν σπίθες.
- Στρογγυλά πιάτα συνιστώνται σε σχέση με τετράγωνα, διότι το φαγητό στις άκρες τετράγωνου πιάτου συνήθως υπερθερμαίνεται.

## ΛΙΣΤΑ ΚΑΤΑΛΛΗΛΟΤΗΤΑΣ ΣΚΕΥΩΝ

ΣΚΕΥΟΣ	ΜΙΚΡΟΚΥΜΑΤΑ
Πυρίμαχο γυαλί	ΝΑΙ
Μη πυρίμαχο γυαλί	ΟΧΙ
Πυρίμαχα κεραμικά	ΝΑΙ
Πλαστικά για μικροκύματα	ΝΑΙ
Μεταλλικός δίσκος	ΟΧΙ
Μεταλλική σχάρα	ΟΧΙ



### ΠΡΟΣΟΧΗ!

Διαβάστε όλες τις οδηγίες προσεκτικά προτού αρχίσετε να χρησιμοποιείτε τη συσκευή και φυλάξτε τις για μελλοντική χρήση. Σε περίπτωση που δώσετε τη συσκευή αυτή σε κάποιο τρίτο πρόσωπο, φροντίστε να δώσετε επίσης και αυτές τις οδηγίες χρήσης.



### ΠΡΟΣΟΧΗ!

Μην αγγίζετε τις θερμαινόμενες επιφάνειες όταν η συσκευή είναι σε λειτουργία καθώς υπάρχει κίνδυνος εγκαύματος.



### ΠΡΟΣΟΧΗ!

Απαγορεύεται η χρήση της συσκευής με οποιοδήποτε άλλο εξάρτημα εκτός αυτών που προτείνει ο κατασκευαστής και συνοδεύουν την συσκευή. Απαγορεύεται η χρήση της συσκευής με οποιοδήποτε εξωτερικό εξάρτημα, χρονόμετρο ή σύστημα απομακρυσμένου ελέγχου.

### ΠΡΟΣΟΧΗ!



Αυτή η συσκευή δεν ενδείκνυται για χρήση από άτομα με σωματική ή διανοητική υστέρηση (συμπεριλαμβανομένων και των παιδιών) ή με έλλειψη εμπειρίας και γνώσεων, εκτός αν βρίσκονται κάτω από επίβλεψη ή καθοδήγηση από άτομα τα οποία είναι υπεύθυνα για την ασφάλεια τους. Η συσκευή δεν είναι παιχνίδι. Τα παιδιά πρέπει να είναι κάτω από επιτήρηση όταν βρίσκονται κοντά στην συσκευή.

### ΠΡΟΣΟΧΗ - ΚΙΝΔΥΝΟΣ ΗΛΕΚΤΡΟΠΛΗΞΙΑΣ!



Για να αποφύγετε τον κίνδυνο ηλεκτροπληξίας, μην επιχειρήσετε να ανοίξετε τη συσκευή για επιδιόρθωση. Για οποιαδήποτε επισκευή απευθυνθείτε σε εξειδικευμένο προσωπικό.

### ΠΡΟΣΟΧΗ!



Μην χρησιμοποιείτε μεταλλικά δοχεία ή κεραμικά σκεύη που είναι διακοσμημένα με μεταλλικές λεπτομέρειες καθώς μπορούν να προκαλέσουν σπίθες.

## ⚠ ΠΡΙΝ ΑΠΟ ΤΗΝ ΠΡΩΤΗ ΧΡΗΣΗ

1. Όταν βγάλετε τη συσκευή από τη συσκευασία της, μεριμνήστε για τη σωστή απόσυρση της συσκευασίας ανακυκλώνοντας τα υλικά της (χαρτί και νάιλον) σωστά.  
**⚠ Μην αφαιρέσετε το μικρό φύλλο Mica, χρώματος γκρι, που υπάρχει εσωτερικά στη μέση του ενός από τα πλευρικά τοιχώματα. Είναι το σημείο εξόδου των μικροκυμάτων.**
2. Φροντίστε ώστε οι πλαστικές σακούλες της συσκευασίας να βρίσκονται μακριά από βρέφη και παιδιά μέχρι την ανακύκλωσή τους.
3. Αφού βγάλετε την συσκευή από τη συσκευασία της καθαρίστε την με υγρό πανί και όχι με οικιακά υγρά καθαρισμού.  
⚠ Ποτέ μην τοποθετείτε τη συσκευή κάτω από νερό για να την καθαρίσετε.
4. Αφαιρέστε τον γυάλινο δίσκο και τον περιστρεφόμενο δακτύλιο και πλύνετε τα στο χέρι με ζεστό νερό και απορρυπαντικό ή στο πλυντήριο πιάτων. Ξεπλύνετε καλά μετά το πλύσιμο για να απομακρύνετε τυχόν κατάλοιπα σαπουνάδας και στεγνώστε τα καλά αμέσως μετά το ξέπλυμα.  
⚠ Μην χρησιμοποιείτε σκληρά καθαριστικά ή συρμάτινα σφουγγαράκια για να καθαρίσετε τη συσκευή ή τα αξεσουάρ (γυάλινος δίσκος, περιστρεφόμενος δακτύλιος).  
⚠ Μην τοποθετείτε τα αξεσουάρ (γυάλινος δίσκος και περιστρεφόμενος δακτύλιος) σε αποστειρωτικές συσκευές.
5. Τοποθετήστε τη συσκευή σε μία επίπεδη, σταθερή και στεγνή επιφάνεια και φροντίστε ώστε να υπάρχει απόσταση τουλάχιστον 25 εκ. μεταξύ της συσκευής και των τοίχων αλλά και οποιονδήποτε άλλων αντικειμένων.
6. Ξεδιπλώστε το καλώδιο τελείως και βεβαιωθείτε ότι δεν υπάρχει κάποια φθορά προτού χρησιμοποιήσετε τη συσκευή.
7. Πριν συνδέσετε τη συσκευή με την παροχή ρεύματος ελέγξτε εάν η τάση και η συχνότητα λειτουργίας συμφωνούν με αυτά που αναγράφονται στον πίνακα με τις τεχνικές προδιαγραφές.
8. Βεβαιωθείτε ότι όλα τα μέρη της συσκευής είναι σωστά τοποθετημένα, προτού τη θέσετε σε λειτουργία.
9. Βεβαιωθείτε ότι όλα τα μέρη της συσκευής είναι στεγνά πριν τη συνδέσετε με το ρεύμα.

## ΠΛΗΡΟΦΟΡΙΕΣ ΣΥΣΚΕΥΗΣ

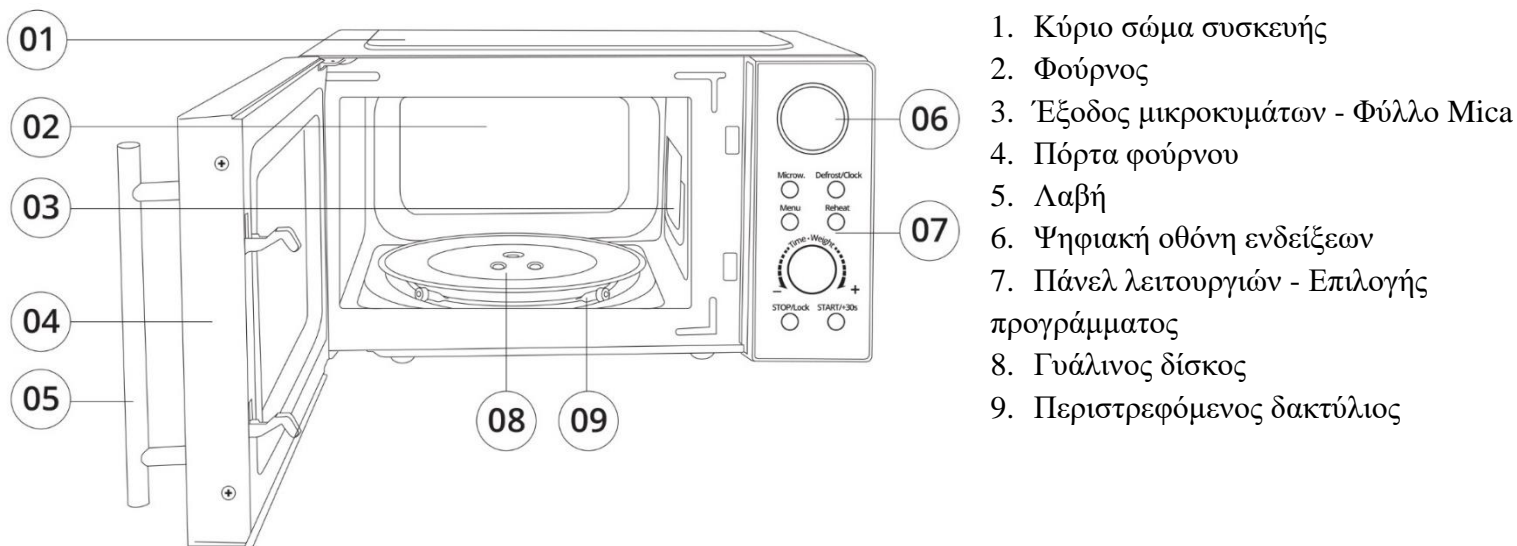

1. Κύριο σώμα συσκευής
2. Φούρνος
3. Έξοδος μικροκυμάτων - Φύλλο Mica
4. Πόρτα φούρνου
5. Λαβή
6. Ψηφιακή οθόνη ενδείξεων
7. Πάνελ λειτουργιών - Επιλογής προγράμματος
8. Γυάλινος δίσκος
9. Περιστρεφόμενος δακτύλιος

## Πάνελ λειτουργιών – Επιλογής Προγράμματος

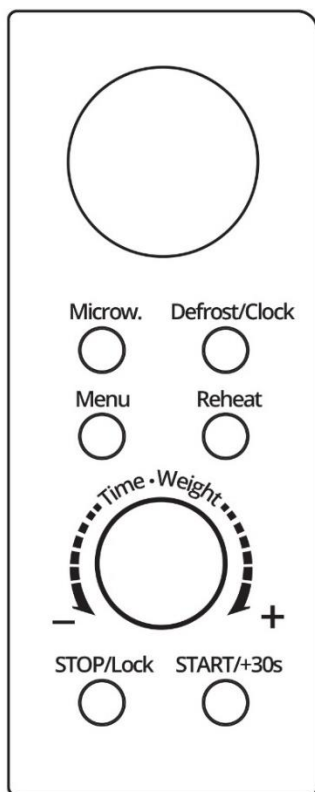

Πλήκτρο	Λειτουργία
1. Microw.:	Ρύθμιση επιπέδων έντασης
2. Defrost/Clock:	Λειτουργία απόψυξης / Ρύθμιση ώρας
3. Menu:	Αυτόματες λειτουργίες μαγειρέματος
4. Reheat:	Ειδική λειτουργία αναθέρμανσης
5. Time-Weight:	Ρυθμιστής βάρους / Ωρας
6. STOP/Lock:	Ακύρωση (Παύση) λειτουργιών / Κλείδωμα ασφαλείας
7. Start/+30s	Έναρξη (Συνέχιση) λειτουργιών / Γρήγορη έναρξη (Express)

 Η οθόνη ανάβει όταν συνδεθεί στην παροχή ρεύματος, έπειτα βρίσκεται σε κατάσταση αναμονής.

### CLOCK – Ρύθμιση ώρας:

1. Σε κατάσταση αναμονής, πατήστε το πλήκτρο «**Defrost/Clock**» για περισσότερα από 3 δευτερόλεπτα για να εισέλθετε στη ρύθμιση ώρας.
2. Γυρίστε τον διακόπτη «**Time-Weight**» για να ρυθμίσετε την ώρα.
3. Πατήστε το κουμπί «**START/+30s**» για να μεταβείτε στη λειτουργία ρύθμισης λεπτών.
4. Γυρίστε τον διακόπτη «**Time-Weight**» για να ρυθμίσετε τα λεπτά και επιβεβαιώστε πατώντας ξανά το κουμπί «**START/+30s**».

### ΠΡΙΝ ΑΠΟ ΚΑΘΕ ΧΡΗΣΗ:

Πριν χρησιμοποιήσετε τον φούρνο μικροκυμάτων βεβαιωθείτε ότι η οθόνη εμφανίζει την ώρα που σημαίνει είναι σε κατάσταση αναμονής.

1. Τοποθετήστε το φαγητό σε σκεύος κατάλληλο για φούρνο μικροκυμάτων. Ανοίξτε την πόρτα του φούρνου και τοποθετήστε το σκεύος επάνω στη γυάλινη βάση η οποία πρέπει να εφάπτεται επάνω στον περιστρεφόμενο δακτύλιο. Βεβαιωθείτε ότι η γυάλινη βάση έχει εφαρμόσει σωστά επάνω στον άξονα περιστροφής που είναι στερεωμένος στη βάση του φούρνου.
2. Κλείστε την πόρτα και βεβαιωθείτε ότι έχει ασφαλίσει σωστά.
3. Επιλέξτε την επιθυμητή λειτουργία ή πατήστε το κουμπί «**START/+30s**» για να θέσετε **γρήγορη έναρξη (Express)** τον φούρνο μικροκυμάτων. (Ο προεπιλεγμένος χρόνος εργασίας τις λειτουργίες **Express** είναι 30 δευτερόλεπτα. Στη διαδικασία εργασίας, κάθε φορά που πατάτε το κουμπί «**START/+30s**» ο αυξημένος χρόνος θα αλλάζει ανάλογα με το τρέχον εύρος χρόνου εργασίας.)
4. Όταν τελειώσει ο χρόνος ζεστάματος θα ακουστεί κουδουνισμός και η οθόνη (6) θα εμφανίσει την ένδειξη «End».
5. Το φαγητό είναι έτοιμο.
6. Μπορείτε να ανοίξετε την πόρτα από τη λαβή και να αφαιρέσετε με προσοχή το σκεύος.

Κατά τη διάρκεια της λειτουργίας ζεστάματος έχετε τις εξής δυνατότητες:

A) Προσωρινή διακοπή ζεστάματος (πχ για ανακάτεμα ή γύρισμα του φαγητού): πατήστε μία φορά το κουμπί «**STOP/Lock**» ή απλά ανοίξτε την πόρτα του φούρνου κατά τη διάρκεια της διαδικασίας ζεστάματος. Η λειτουργία θα διακοπεί αυτόματα και αμέσως, το χρονόμετρο επίσης θα σταματήσει άμεσα, ανακατεύετε/γυρίζετε το φαγητό και κλείνοντας πατήστε το κουμπί «**START/+30s**» ώστε να συνεχίσει η λειτουργία, για το εναπομείναν χρονικό διάστημα.

B) Πρόωρη διακοπή ζεστάματος: Εάν για οποιονδήποτε λόγο θελήσετε να διακοπεί οριστικά η διαδικασία ζεστάματος προτού ολοκληρωθεί το χρονικό διάστημα που εξ' αρχής ορίσατε, πατήστε **ΔΥΟ** φορές το πλήκτρο «**STOP/Lock**» μέχρι η οθόνη να έχει την ένδειξη της ώρας. Θα σβήσει η εσωτερική λυχνία, θα διακοπεί αυτόματα η λειτουργία του φούρνου και μπορείτε να ανοίξετε την πόρτα από τη λαβή και να αφαιρέσετε με προσοχή το φαγητό.

 Σημειώσεις:

- Η θερμοκρασία των φαγητών που ζεσταίνετε θεωρείται ότι είναι αυτή του δωματίου (20 – 25°C). Τυχόν αποκλίσεις από αυτήν επηρεάζουν ανάλογα και τον χρόνο που απαιτείται για το σωστό ζέσταμα του φαγητού.
- Εκτός από τη θερμοκρασία, παράγοντες που επηρεάζουν τον απαιτούμενο χρόνο για σωστό ζέσταμα του φαγητού είναι και το σχήμα και το βάρος του. Προσαρμόστε τον χρόνο ζεστάματος ανάλογα.
- Πατήστε το κουμπί «**STOP/Lock**» μία φορά για να διαγράψετε μια προκαθορισμένη διαδικασία ή επιλογή, αποφεύγοντας την ακούσια λειτουργία της επόμενης χρήσης.

## ΛΕΙΤΟΥΡΓΙΕΣ ΤΟΥ ΦΟΥΡΝΟΥ ΜΙΚΡΟΚΥΜΑΤΩΝ

### **1. MICROW. - ΡΥΘΜΙΣΗ ΕΠΙΠΕΔΩΝ ΕΝΤΑΣΗΣ**

Υπάρχουν πέντε επίπεδα έντασης, 100P, 80P, 50P, 30P και 10P, αντίστοιχα.

Ένδειξη	Ισχύς Μικροκυμάτων	Κατάλληλο για
100P	100%	Γρήγορο και σχολαστικό μαγείρεμα
80P	80%	Γρήγορο και μεσαίο μαγείρεμα
50P	50%	Ψήσιμο στον ατμό
30P	30%	Απόψυξη τροφίμων
10P	10%	Διατήρηση θερμοκρασίας φαγητού

1. Πατήστε επανειλημμένα το πλήκτρο «**Microw.**» για να επιλέξετε το επιθυμητό επίπεδο έντασης.
2. Γυρίστε τον διακόπτη «**Time-Weight**» για να επιλέξετε χρόνο μαγειρέματος.  
Το χρονικό εύρος που μπορεί να ρυθμιστεί είναι από 0:10 έως 60:00.
3. Αφού επιλέξετε το χρόνο μαγειρέματος, πατήστε το κουμπί «**START/+30s**» ώστε να ξεκινήσει η λειτουργία του φούρνου.
4. Όταν τελειώσει ο χρόνος ζεστάματος θα ακουστεί κουδουνισμός και η οθόνη (6) θα εμφανίσει την ένδειξη «End».
5. Μπορείτε να ανοίξετε την πόρτα από τη λαβή και να αφαιρέσετε με προσοχή το σκεύος.

### **2. DEFROST - ΛΕΙΤΟΥΡΓΙΑ ΑΠΟΨΥΞΗΣ**

Υπάρχουν δύο λειτουργίες απόψυξης, dEF1 και dEF2, αντίστοιχα.

Ένδειξη	Κατάλληλο για	Εύρος
dEF1	Απόψυξη κατά βάρος	Βάρος από 100g έως 1500g
dEF2	Απόψυξη με βάση το χρόνο	Χρόνος από 0:10 έως 60:00

1. Πατήστε το κουμπί «**Defrost/Clock**» για να επιλέξετε απόψυξη κατά βάρος ή ανά χρόνο και στην οθόνη θα εμφανιστεί η ένδειξη "dEF1" ή "dEF2".
2. Γυρίστε τον διακόπτη «**Time-Weight**» για να επιλέξετε το βάρος του φαγητού ή τον χρόνο απόψυξης.
3. Αφού επιλέξετε το βάρος ή το χρόνο απόψυξης, πατήστε το κουμπί «**START/+30s**» ώστε να ξεκινήσει η λειτουργία του φούρνου.  
**Η λειτουργία απόψυξης dEF1 κατά βάρος θα έχει έναν ήχο που θα προτρέπει το φαγητό να αναποδογυριστεί κατά την απόψυξη.**
4. Όταν τελειώσει ο χρόνος απόψυξης θα ακουστεί κουδουνισμός και η οθόνη (6) θα εμφανίσει την ένδειξη «End».
5. Μπορείτε να ανοίξετε την πόρτα από τη λαβή και να αφαιρέσετε με προσοχή το σκεύος.

Κατά τη διάρκεια της λειτουργίας απόψυξης έχετε τις εξής δυνατότητες:

**A) Προσωρινή διακοπή απόψυξης** πατήστε μία φορά το κουμπί «**STOP/Lock**» ή απλά ανοίξετε την πόρτα του φούρνου κατά τη διάρκεια της διαδικασίας απόψυξης. Η λειτουργία θα διακοπεί αυτόματα και αμέσως, το χρονόμετρο επίσης θα σταματήσει άμεσα, ανακατεύετε/γυρίζετε το φαγητό και κλείνοντας πατήστε το κουμπί «**START/+30s**» ώστε να συνεχίσει η λειτουργία, για το εναπομείναν χρονικό διάστημα.

**B) Πρόωρη διακοπή απόψυξης:** Εάν για οποιονδήποτε λόγο θελήσετε να διακοπεί οριστικά η διαδικασία απόψυξης προτού ολοκληρωθεί το χρονικό διάστημα που εξ' αρχής ορίσατε, πατήστε **ΔΥΟ** φορές το πλήκτρο «**STOP/Lock**» μέχρι η οθόνη να έχει την ένδειξη της ώρας. Θα σβήσει η εσωτερική λυχνία, θα διακοπεί αυτόματα η λειτουργία του φούρνου και μπορείτε να ανοίξετε την πόρτα από τη λαβή και να αφαιρέσετε με προσοχή το φαγητό.

#### **Σημειώσεις:**

- Είναι απαραίτητο για ομαλή απόψυξη των τροφίμων να τα γυρίζετε τακτικά κατά τη λειτουργία του φούρνου.
- Εάν τα φαγητά μπορούν να κοπούν με μαχαίρι μπορείτε να θεωρήσετε ότι η διαδικασία απόψυξης ολοκληρώθηκε.
- Συνιστάται αποψυγμένα τρόφιμα να καταναλώνονται εξ' ολοκλήρου και σε καμία περίπτωση να μην καταψύχονται και αποψύχονται για δεύτερη ή παραπάνω φορές.



### 3. MENU - ΑΥΤΟΜΑΤΕΣ ΛΕΙΤΟΥΡΓΙΕΣ ΜΑΓΕΙΡΕΜΑΤΟΣ

Υπάρχουν οκτώ αυτόματες λειτουργίες μαγειρέματος ανά είδος και σύμφωνα με το βάρος ή ποσότητα που θα επιλέξετε.

Ένδειξη	Κατάλληλο ανά είδος	Επιλογές βάρους
A.1	Πατάτα	250γρ, 500γρ και 750γρ
A.2	Ζυμαρικά	50γρ, 100γρ και 150γρ
A.3	Πίτσα	200γρ και 400γρ
A.4	Ποτκρον	100γρ
A.5	Λαχανικά	200γρ, 400γρ και 600γρ
A.6	Ποτά	1, 2 και 3 κούπες ( 1 κούπα = 250ml)
A.7	Κρέας	200γρ, 400γρ και 600γρ
A.8	Ψάρι	200γρ, 400γρ και 600γρ

1. Πατήστε επανειλημμένα το πλήκτρο **«Menu»** για να επιλέξετε το επιθυμητή αυτόματη λειτουργία μαγειρέματος.
2. Γυρίστε τον διακόπτη **«Time-Weight»** για να επιλέξετε βάρος/ ποσότητα που θέλετε να ζεσταίνεται.
3. Αφού επιλέξετε το βάρος ή την ποσότητα, πατήστε το κουμπί **«START/+30s»** ώστε να ξεκινήσει η λειτουργία του φούρνου.
4. Όταν τελειώσει ο χρόνος ζεστάματος θα ακουστεί κουδουνισμός και η οθόνη (6) θα εμφανίσει την ένδειξη «End».
5. Μπορείτε να ανοίξετε την πόρτα από τη λαβή και να αφαιρέσετε με προσοχή το σκεύος.

### 4. REHEAT - ΕΙΔΙΚΗ ΛΕΙΤΟΥΡΓΙΑ ΑΝΑΘΕΡΜΑΝΣΗΣ



Η ειδική λειτουργία αναθέρμανσης διευκολύνει τους χρήστες να ζεστάνουν τα τρόφιμα ανάλογα με το βάρος του φαγητού με αυτόματη ρύθμιση της έντασης και χρόνου.

Το εύρος βάρους που μπορεί να επιλεγεί είναι 200g, 400g, 600g, 800g και 1000g.

1. Πατήστε επανειλημμένα το πλήκτρο **«Reheat»** για να επιλέξετε το βάρος του φαγητού που επιθυμείτε να ζεστάνετε.
2. Αφού επιλέξετε το βάρος ή την ποσότητα, πατήστε το κουμπί **«START/+30s»** ώστε να ξεκινήσει η λειτουργία του φούρνου.
3. Όταν τελειώσει ο χρόνος ζεστάματος θα ακουστεί κουδουνισμός και η οθόνη (6) θα εμφανίσει την ένδειξη «End».
4. Μπορείτε να ανοίξετε την πόρτα από τη λαβή και να αφαιρέσετε με προσοχή το σκεύος.

### 5. LOCK – ΚΛΕΙΔΩΜΑ ΑΣΦΑΛΕΙΑΣ

Χρησιμοποιήστε αυτή τη λειτουργία για να κλειδώσετε το πάνελ λειτουργιών όταν καθαρίζετε ή για να μην μπορούν τα παιδιά να χρησιμοποιούν τον φούρνο χωρίς επίβλεψη.

1. **Ρύθμιση κλειδώματος:** Σε κατάσταση αναμονής, πατήστε το κουμπί **«STOP/Lock»** για περισσότερα από 3 δευτερόλεπτα.  
Το πάνελ λειτουργιών θα έχει κλειδώσει όταν θα ακουστεί κουδουνισμός και η οθόνη (6) θα εμφανίσει την ένδειξη «».
2. **Ακύρωση κλειδώματος:** Σε κατάσταση κλειδώματος πατήστε το κουμπί **«STOP/Lock»** για περισσότερα από 3 δευτερόλεπτα για να ακυρώσετε τη λειτουργία κλειδώματος.  
Το πάνελ λειτουργιών θα έχει ξεκλειδώσει όταν θα ακουστεί κουδουνισμός και η οθόνη (6) **δεν** θα εμφανίζει την ένδειξη «».

## **ΚΑΘΑΡΙΟΤΗΤΑ**

- ⚠ Φροντίστε να καθαρίζετε τη συσκευή πάντα μετά από κάθε χρήση.
- ⚠ Αποσυνδέστε τη συσκευή και αφήστε να κρυώσει πριν την καθαρίσετε.

### **Καθαρισμός εξωτερικού**

- Καθαρίστε εξωτερικά τη συσκευή με ένα ελαφρώς υγρό πανί για να μην περάσει υγρό στις σχισμές.
- ⚠ Ποτέ μη τοποθετείτε τη συσκευή μέσα σε νερό ή κάτω από τρεχούμενο νερό ή οποιοδήποτε άλλο υγρό.
- ⚠ Χρησιμοποιήστε την λειτουργία LOCK - Κλειδωμά ασφαλείας για να κλειδώσετε το πάνελ λειτουργιών όταν καθαρίζετε.

### **Καθαρισμός εξαρτημάτων**

- Αφαιρέστε τον γυάλινο δίσκο και τον περιστρεφόμενο δακτύλιο και πλύνετε τα στο χέρι με ζεστό νερό και απορρυπαντικό ή στο πλυντήριο πιάτων. Ξεπλύνετε καλά μετά το πλύσιμο για να απομακρύνετε τυχόν κατάλοιπα σαπουνάδας και στεγνώστε τα καλά αμέσως μετά το ξέπλυμα.

### **Καθαρισμός εσωτερικού**

- Καθαρίστε εσωτερικά τα τοιχώματα του φούρνου με ένα ελαφρώς υγρό απαλό πανί. Στη συνέχεια σκουπίστε τα εσωτερικά τοιχώματα του φούρνου με ένα στεγνό και απαλό πανί αφαιρώντας κάθε κατάλοιπο υγρασίας.
- ⚠ Μετά το καθάρισμα αφήστε τον φούρνο με την πόρτα ανοιχτή για να στεγνώσει απόλυτα και σωστά.
- ⚠ Καθαρίστε εσωτερικά τον φούρνο τακτικά. Όλα τα υγρά ενός φαγητού όπως λεμόνι, λάδι, λίπη κτλ., καλό είναι να καθαρίζονται αμέσως μετά την χρήση.

### **ΠΡΟΣΟΧΗ!**

- ⚠ Μην τοποθετείτε τα αποσπώμενα εξαρτήματα (γυάλινος δίσκος, περιστρεφόμενος δακτύλιος) σε αποστειρωτικές συσκευές.
- ⚠ Βεβαιωθείτε ότι όλα τα αποσπώμενα εξαρτήματα (γυάλινος δίσκος, περιστρεφόμενος δακτύλιος) είναι απόλυτα στεγνά πριν τα τοποθετήσετε στη συσκευή.
- ⚠ Βεβαιωθείτε ότι όλα τα μέρη της συσκευής είναι απόλυτα στεγνά πριν την συνδέσετε στην παροχή ρεύματος.
- ⚠ Μην χρησιμοποιείτε αιχμηρά αντικείμενα, σκληρές βούρτσες ή σκληρά καθαριστικά για να καθαρίσετε τη συσκευή ή τα αξεσουάρ (γυάλινος δίσκος, περιστρεφόμενος δακτύλιος). Κατά προτίμηση χρησιμοποιείτε στεγνά καθαριστικά σε σκόνη.
- ⚠ Μην καθαρίζετε το εσωτερικό του φούρνου με συρμάτινα σφουγγαράκια καθώς μικρά υπολείμματα μετάλλου μπορεί να παραμείνουν στο εσωτερικό οδηγώντας τη συσκευή σε βλάβη.

## ΤΕΧΝΙΚΕΣ ΠΡΟΔΙΑΓΡΑΦΕΣ ΠΡΟΪΟΝΤΟΣ

**Model:** C20UXP10-E70

**Ref. No:** 302-00000

### Input

Power: 1100W

Rating: 230V

Frequency: 50Hz

### Output

Power: 700W

Frequency: 2450MHz

Χαρακτηριστικά:

- Χωρητικότητα 20 Λίτρων
- 5 Ρυθμίσεις έντασης
- 8 αυτόματες λειτουργίες μαγειρέματος
- Χρονοδιακόπτης 0-60 λεπτών
- Λειτουργία απόψυξης
- Ψηφιακή οθόνη ενδείξεων
- Αντικολλητική επίστρωση για εύκολο καθάρισμα
- Κλείδωμα ασφαλείας για τα παιδιά
- Χερούλι από ανοξείδωτο ατσάλι
- Μοντέρνος σχεδιασμός με ίποχ διακόσμηση

Αξεσουάρ: - Γυάλινος Δίσκος, Περιστρεφόμενος Δακτύλιος.

### ΑΠΟΚΟΜΙΔΗ ΠΑΛΑΙΟΥ ΗΛΕΚΤΡΙΚΟΥ & ΗΛΕΚΤΡΟΝΙΚΟΥ ΕΞΟΠΛΙΣΜΟΥ



Το σύμβολο αυτό επάνω στο προϊόν ή στη συσκευασία του, σημαίνει ότι το προϊόν δεν πρέπει να πεταχτεί μαζί με τα οικιακά απορρίμματα αλλά πρέπει να παραδοθεί σε ένα κατάλληλο σημείο συλλογής ηλεκτρολογικού και ηλεκτρονικού υλικού προς ανακύκλωση. Με το να βεβαιωθείτε ότι το προϊόν πετάχτηκε σωστά, βοηθάτε στην πρόληψη πιθανών αρνητικών επιπτώσεων στο περιβάλλον και την υγεία. Η ανακύκλωση των υλικών θα βοηθήσει στην εξοικονόμηση φυσικών πόρων. Για περισσότερες πληροφορίες σχετικά με την ανακύκλωση αυτού του προϊόντος, παρακαλούμε επικοινωνήστε με τις υπηρεσίες καθαριότητας του δήμου σας ή με το κατάστημα όπου αγοράσατε το προϊόν.

### ΠΡΟΣΤΑΤΕΥΟΥΜΕ ΤΟ ΠΕΡΙΒΑΛΛΟΝ

**RoHS**  
COMPLIANT

Το προϊόν ΣΥΜΜΟΡΦΩΝΕΤΑΙ με τις οδηγίες της Ε.Ε. WEEE (σχετικά με την ανακύκλωσή του) και ROHS (σχετικά με την περιεκτικότητα επιβλαβών ουσιών για το περιβάλλον).

### ΕΓΓΥΗΜΕΝΗ ΠΟΙΟΤΗΤΑ



Τα προϊόντα **VICKO** είναι εγγυημένα για την ποιότητά τους.

### ΠΛΗΡΟΦΟΡΙΕΣ & ΕΠΙΚΟΙΝΩΝΙΑ



Για περισσότερες πληροφορίες, παρακαλώ στείλτε e-mail στο [info@vicko.gr](mailto:info@vicko.gr) ή επικοινωνήστε τηλεφωνικά στο: **2310 476 737**.

### Σημειώσεις

- ⚠ Η συσκευή αυτή μπορεί να υποβληθεί σε αλλαγές στα χαρακτηριστικά και τις προδιαγραφές της με σκοπό την διαρκή βελτίωση της, χωρίς προειδοποίηση προς τον χρήστη.