

# VICKO®

## Φρυγανιέρα

925W

2 θέσεων

Model No: KST055AE

Ref. No: 301-00001

## ΟΔΗΓΙΕΣ ΧΡΗΣΗΣ



## ΠΡΟΣΟΧΗ! - ΟΔΗΓΙΕΣ ΑΣΦΑΛΕΙΑΣ

1. Αυτή η συσκευή έχει σχεδιαστεί ΜΟΝΟ για οικιακή & ιδιωτική χρήση. Καμία ευθύνη δεν φέρει ο κατασκευαστής για βλάβη που προκλήθηκε από χρήση μη συμβατή με τις οδηγίες.
2. Η συσκευή δεν προορίζεται για χρήση στις παρακάτω περιπτώσεις οι οποίες δεν καλύπτονται από την εγγύηση:
  - Επαγγελματική χρήση.
  - Σε κοινόχρηστους χώρους κουζίνας που χρησιμοποιούνται από το προσωπικό καταστημάτων, γραφείων και άλλων επαγγελματικών χώρων.
  - Σε αγροκτήματα.
  - Για χρήση από πελάτες ξενοδοχείων, πανδοχείων, ενοικιαζόμενων δωματίων κτλ.Επίσης, η εγγύηση δεν καλύπτει τις παρακάτω περιπτώσεις:
  - Σημάδια, αποχρωματισμό ή γρατζουνιές.
  - Καψίματα εξαιτίας έκθεσης σε φωτιά ή φλόγα.
  - Ηλεκτρική βλάβη που οφείλεται σε απότομη αλλαγή τάσης ή θερμοκρασίας.
3. Η συσκευή χρησιμοποιείται μόνο για ψήσιμο / φρυγάνισμα κανονικών φετών ψωμιού.
4. Η συσκευή πρέπει να χρησιμοποιείται μόνο σε εσωτερικούς χώρους.
5. Μη χρησιμοποιείτε τη συσκευή εάν υπάρχει κάποια φθορά στο καλώδιό της, έχει πέσει ή έχει υποστεί οποιαδήποτε καταστροφή. Απευθυνθείτε σε ειδικευμένο τεχνικό για επιδιόρθωση ή αντικατάσταση.
6. Πάντοτε να χειρίζεστε το καλώδιο τροφοδοσίας με προσοχή. Μην τραβάτε το στέλεχος του καλωδίου για να αποσυνδέσετε τη συσκευή από την παροχή ρεύματος. Πάντα να τραβάτε από το βύσμα. Μη διπλώνετε ή τσακίζετε το καλώδιο τροφοδοσίας ποτέ.
7. Μη χρησιμοποιείτε το καλώδιο ως χερούλι.
8. Μην αφήνετε το καλώδιο να ακουμπάει σε υγρές ή καυτές επιφάνειες, να κρέμεται στην άκρη του τραπεζιού ή του πάγκου σας.
9. Μη χρησιμοποιείτε εξαρτήματα που δε συνιστώνται από τον κατασκευαστή. Μπορεί να προκαλέσουν τραυματισμό στον χρήστη και καταστροφή της συσκευής.
10. Μη χρησιμοποιείτε τη συσκευή με οποιοδήποτε μετασχηματιστή ή μετατροπέα τάσης.
11. Συνδέετε πάντοτε αυτή τη συσκευή σε πρίζα με προστατευτική σύνδεση γείωσης.
12. Μην τοποθετείτε τη συσκευή κοντά ή επάνω σε ηλεκτρικό φούρνο, σε φούρνο υγραερίου, σε φούρνο μικροκυμάτων ή πλυντήριο.
13. Τοποθετήστε τη συσκευή μακριά από εύφλεκτα αντικείμενα ή άλλη πηγή θερμότητας.
14. Μη χρησιμοποιείτε τη συσκευή σε εξωτερικό χώρο ή σε χώρους που χρησιμοποιούνται προϊόντα με αεροζόλ (σπρέι) ή όπου χορηγείται οξυγόνο.

15. Φροντίστε ώστε η πρίζα να είναι εύκολα προσβάσιμη ανά πάσα στιγμή, για να εξασφαλίσετε ότι η συσκευή μπορεί να αποσυνδεθεί γρήγορα από την παροχή ηλεκτρικού ρεύματος σε περίπτωση ανάγκης.
16. Απαγορεύεται να χρησιμοποιείτε τη συσκευή στο χώρο του μπάνιου, κοντά σε πισίνα ή όπου υπάρχουν συνθήκες υγρασίας και υψηλής θερμοκρασίας.
17. Η συσκευή δεν πρέπει να εκτίθεται σε ακραίες καιρικές συνθήκες (βροχή κτλ.) ή συνθήκες υγρασίας.
18. Μην αποθηκεύετε και μη χρησιμοποιείτε τη συσκευή σε σημείο από όπου μπορεί να πέσει σε μπανιέρα, νεροχύτη ή νερό.
19. Όταν η συσκευή βρίσκεται σε λειτουργία, πάντα αφήνετε αρκετό χώρο γύρω από αυτή μεταξύ άλλων αντικειμένων, για να κυκλοφορεί ο αέρας ελεύθερα. Μην τοποθετείτε τη συσκευή κοντά σε εύφλεκτα υλικά, όπως έπιπλα, μαξιλάρια, υφάσματα, κουρτίνες, κτλ . ΠΡΟΣΟΧΗ! Εάν χρησιμοποιήσετε τη συσκευή σε επιφάνεια που η θερμότητα μπορεί να προκαλέσει βλάβη, σας συνιστούμε να τοποθετήσετε κάτω από τη συσκευή θερμομονωτική βάση.
20. Πάντοτε χρησιμοποιείτε τη συσκευή σε όρθια θέση.
21. Μην τοποθετείτε τη συσκευή όταν είναι ζεστή (κατά τη χρήση ή και μετά τη χρήση) πάνω σε οποιαδήποτε επιφάνεια που είναι ευαίσθητη σε υψηλές θερμοκρασίες.
22. Μη χρησιμοποιείτε τη συσκευή με βρεγμένα χέρια.
23. Μη χρησιμοποιείτε τη συσκευή ενώ έχετε επαφή με νερό.
24. Μη βυθίζετε τη συσκευή μέσα στο νερό ή οποιοδήποτε άλλο υγρό.
25. Μην πιάνετε τη συσκευή αν έχει πέσει σε νερό, αλλά βγάλτε την αμέσως από την πρίζα.
26. Ποτέ μη χρησιμοποιείτε τη συσκευή για να ψήσετε οποιοδήποτε άλλο τρόφιμο ή αρτοπαρασκεύασμα εκτός από κανονικό ψωμί.
27. Μη χρησιμοποιείτε τη συσκευή όταν είναι άδεια.
28. Μην εισάγετε οποιοδήποτε αντικείμενο στις σχισμές ή σε οποιοδήποτε άλλο άνοιγμα της συσκευής.
29. Ποτέ μην τοποθετήσετε τα δάχτυλά σας ή οποιαδήποτε άλλα αντικείμενα (μαλλιά, ρούχα, μαγειρικά σκεύη, μαχαίρια, κ.λπ.), στο εσωτερικό της συσκευής όταν είναι συνδεδεμένη με την παροχή ρεύματος.
30. Μην αγγίζετε τις θερμαινόμενες επιφάνειες όταν η συσκευή είναι σε λειτουργία καθώς υπάρχει κίνδυνος εγκαύματος. Μην αφήνετε να έρθουν σε επαφή με τις θερμαινόμενες επιφάνειες το δέρμα ή τα μάτια
31. Ποτέ μη χρησιμοποιείτε τη συσκευή εάν δεν έχετε τοποθετήσει σωστά το συλλέκτη για ψίχουλα. Μη χρησιμοποιείτε τη συσκευή χωρίς το συλλέκτη για ψίχουλα. Καθαρίζετε τακτικά τον συλλέκτη.
32. Ποτέ μη μετακινείτε τη συσκευή ενώ λειτουργεί.
33. Όταν τοποθετείτε τις φέτες ψωμιού στη φρυγανιέρα δεν θα πρέπει να περιέχουν ζάχαρη, μαρμελάδα, μέλι ή οτιδήποτε άλλο.
34. Όταν τοποθετείτε τις φέτες ψωμιού στη φρυγανιέρα δεν θα πρέπει να είναι τυλιγμένες με οποιοδήποτε υλικό όπως αλουμινόχαρτο ή χαρτί ή οτιδήποτε άλλο.

35. Ποτέ μην τοποθετείτε στη συσκευή φέτες ψωμιού πολύ μεγάλου μεγέθους και μην υπερφορτώνετε τη συσκευή καθώς αυτό θα προκαλέσει δυσλειτουργία και υπάρχει κίνδυνος ηλεκτροπληξίας ή πυρκαγιάς.
36. Ποτέ μην τοποθετείτε στη συσκευή αλουμινόχαρτο καθώς αυτό θα προκαλέσει δυσλειτουργία και υπάρχει κίνδυνος ηλεκτροπληξίας ή πυρκαγιάς.
37. Ποτέ μην τοποθετείτε στη συσκευή εργαλεία κουζίνας μαχαίρια κτλ καθώς αυτό θα προκαλέσει ζημιά στη συσκευή και υπάρχει κίνδυνος ηλεκτροπληξίας ή πυρκαγιάς.
38. Η συσκευή πρέπει πάντοτε να αποσυνδέεται από την παροχή ρεύματος εφόσον δε χρησιμοποιείται. Να απενεργοποιείτε πάντοτε και να αποσυνδέετε τη συσκευή πριν από την μετακίνησή της, τον καθαρισμό, την αποθήκευσή της αλλά και όταν τοποθετείτε ή αφαιρείτε το συλλέκτη για ψίχουλα.
39. Πάντοτε να θεωρείτε τη συσκευή “ενεργή” όταν είναι συνδεδεμένη στην παροχή ηλεκτρικού ρεύματος. Σημειώστε ότι ηλεκτρικά μέρη της συσκευής είναι υπό τάση (συνεχίζουν να αντλούν ηλεκτρικό ρεύμα), όποτε η συσκευή είναι συνδεδεμένη στη παροχή ρεύματος.
40. Η συσκευή πρέπει να χρησιμοποιείται μόνο από ενήλικες.
41. Φυλάσσετε τη συσκευή μακριά από παιδιά.
42. Η συσκευή δεν είναι παιχνίδι. Τα παιδιά πρέπει να είναι υπό επιτήρηση όταν βρίσκονται κοντά στην συσκευή.
43. Επιβλέψτε πάντα τη συσκευή όταν βρίσκεται σε λειτουργία.
44. Η συσκευή πρέπει να φυλάσσεται μόνο σε εσωτερικούς χώρους με ξηρό κλίμα μακριά από υγρασία και υψηλή ή πολύ χαμηλή θερμοκρασία και να αποφεύγεται η άμεση έκθεση της σε υπεριώδη ακτινοβολία.
45. Βεβαιωθείτε ότι η συσκευή είναι πάντα καθαρή και στεγνή πριν από την αποθήκευσή της.
46. Ποτέ μην αποθηκεύετε τη συσκευή ενώ είναι ακόμη ζεστή.



**ΠΡΟΣΟΧΗ!**

Διαβάστε όλες τις οδηγίες προσεκτικά προτού αρχίσετε να χρησιμοποιείτε τη συσκευή και φυλάξτε τις για μελλοντική χρήση. Σε περίπτωση που δώσετε τη συσκευή αυτή σε κάποιο τρίτο πρόσωπο, φροντίστε να δώσετε επίσης και αυτές τις οδηγίες χρήσης.



**ΠΡΟΣΟΧΗ!**

Μην αγγίζετε τις θερμαινόμενες επιφάνειες όταν η συσκευή είναι σε λειτουργία καθώς υπάρχει κίνδυνος εγκαύματος.



**ΠΡΟΣΟΧΗ!**

Απαγορεύεται η χρήση της συσκευής με οποιοδήποτε άλλο εξάρτημα εκτός αυτών που προτείνει ο κατασκευαστής και συνοδεύουν την συσκευή. Απαγορεύεται η χρήση της συσκευής με οποιοδήποτε εξωτερικό εξάρτημα, χρονόμετρο ή σύστημα μακρινού έλεγχου.



**ΠΡΟΣΟΧΗ!**

Αυτή η συσκευή δεν ενδείκνυται για χρήση από άτομα με σωματική ή διανοητική υστέρηση (συμπεριλαμβανομένων και των παιδιών) ή με έλλειψη εμπειρίας και γνώσεων, εκτός αν βρίσκονται κάτω από επίβλεψη ή καθοδήγηση από άτομα τα οποία είναι υπεύθυνα για την ασφάλειά τους. Η συσκευή δεν είναι παιχνίδι. Τα παιδιά πρέπει να είναι κάτω από επίτηρηση όταν βρίσκονται κοντά στην συσκευή.



**ΠΡΟΣΟΧΗ - ΚΙΝΔΥΝΟΣ ΗΛΕΚΤΡΟΠΛΗΞΙΑΣ!**

Για να αποφύγετε τον κίνδυνο ηλεκτροπληξίας, μην επιχειρήσετε να ανοίξετε τη συσκευή για επιδιόρθωση. Για οποιαδήποτε επισκευή απευθυνθείτε σε εξειδικευμένο προσωπικό.

## **ΠΡΙΝ ΑΠΟ ΤΗ ΧΡΗΣΗ**

1. Όταν βγάλετε τη συσκευή από τη συσκευασία της, μεριμνήστε για τη σωστή απόσυρση της συσκευασίας ανακυκλώνοντας τα υλικά της (χαρτί και νάυλον) σωστά.
2. Φροντίστε ώστε οι πλαστικές σακούλες της συσκευασίας να βρίσκονται μακριά από βρέφη και παιδιά μέχρι την ανακύκλωσή τους.
3. Αφού βγάλετε τη συσκευή από τη συσκευασία της καθαρίστε την με ένα ελαφρώς υγρό πανί και όχι με οικιακά υγρά καθαρισμού.
4. Ποτέ μην τοποθετείτε τη συσκευή κάτω από νερό για να την καθαρίσετε.
5. Τοποθετήστε τη συσκευή σε μία επίπεδη, σταθερή και στεγνή επιφάνεια.
6. Ξεδιπλώστε το καλώδιο τελείως και βεβαιωθείτε ότι δεν υπάρχει κάποια φθορά προτού χρησιμοποιήσετε τη συσκευή.
7. Πριν συνδέσετε τη συσκευή με την παροχή ρεύματος ελέγξτε εάν η τάση και η συχνότητα λειτουργίας συμφωνούν με αυτά που αναγράφονται στον πίνακα με τις τεχνικές προδιαγραφές.
8. Βεβαιωθείτε ότι όλα τα μέρη της συσκευής είναι σωστά τοποθετημένα, προτού τη θέσετε σε λειτουργία.
9. Ποτέ μην ενεργοποιείτε τη συσκευή όταν ο συλλέκτης για ψίχουλα δεν είναι στη θέση του.
10. Σε περίπτωση που παρατηρήσετε ότι η συσκευή μυρίζει και βγάζει λίγο καπνό στην πρώτη χρήση, μην ανησυχείτε είναι φυσιολογικό.

### **Πρόταση:**

Πριν από την πρώτη χρήση προτείνεται να λειτουργήσετε τη συσκευή χωρίς ψωμί με το διακόπτη ρύθμισης θερμοκρασίας στη θέση 7 και το μοχλό τοποθέτησης ψωμιού στη θέση κάτω για να αφαιρεθεί το φινίρισμα προστασίας του στοιχείου θέρμανσης. Αυτή τη στιγμή, η συσκευή θα καπνίσει. Αυτό είναι φυσιολογικό. Συνιστάται ο καλός αερισμός του χώρου. Μετά την πρώτη θέρμανση, αφήστε την να κρυώσει φυσικά πριν ξαναχρησιμοποιηθεί.

## ΠΛΗΡΟΦΟΡΙΕΣ ΣΥΣΚΕΥΗΣ

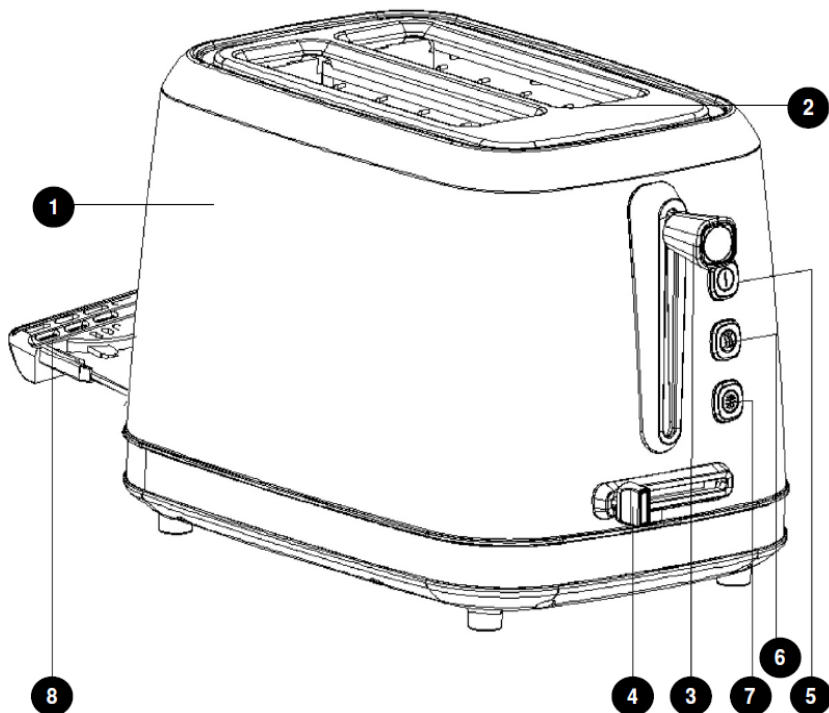

1. Κύριο σώμα της συσκευής
2. Θέσεις / Υποδοχές ψωμιού
3. Μοχλός τοποθέτησης ψωμιού
4. Διακόπτης ρύθμισης θερμοκρασίας
5. Κουμπί ακύρωσης
6. Κουμπί λειτουργίας “Ζεστάματος”
7. Κουμπί λειτουργίας “Απόψυξης”
8. Συλλέκτης για ψίχουλα

## Διακόπτης ρύθμισης θερμοκρασίας (04)



Ρυθμίζοντας ανάλογα τον διακόπτη αυτό, μπορείτε να αυξήσετε ή να μειώσετε το επίπεδο της θερμοκρασίας ψήσιματος και να δώσετε το αντίστοιχο “χρώμα” στο ψωμί ανάλογα με τις προτιμήσεις σας. Ο διακόπτης αυτός έχει 7 θέσεις. Η ρύθμιση σε χαμηλό επίπεδο δίνει ανοιχτό “χρώμα” ενώ η ρύθμιση σε υψηλό επίπεδο δίνει σκούρο “χρώμα”.

Επίσης μπορείτε να χρησιμοποιείτε την ρύθμιση ανάλογα με τον τύπο του ψωμιού.

### *Ρύθμιση*

**Θέσεις 1~3:**

**Θέσεις 4:**

**Θέσεις 6~7:**

### *Τύπος Ψωμιού*

Για λεπτές φέτες ψωμιού

Κανονικές φέτες ψωμιού

Παγωμένο ψωμί

## Κουμπί ακύρωσης (05)



Πιέζοντας τον διακόπτη αυτό μπορείτε να ακυρώσετε / σταματήσετε το ψήσιμο οποιαδήποτε στιγμή κατά τη λειτουργία της συσκευής.

## Κουμπί λειτουργίας “Ζεστάματος” (06)



Πιέστε το κουμπί αυτό για να ενεργοποιήσετε τη λειτουργία “**Ζεστάματος**” και να ξαναζεστάνετε το ψωμί που έχετε φρυγανίσει χωρίς να ψηθεί επιπλέον.

## Κουμπί λειτουργίας “Απόψυξης” (07)



Πιέστε το κουμπί αυτό για να ενεργοποιήσετε τη λειτουργία “**Απόψυξης**” και να φρυγανίσετε κατεψυγμένο ψωμί.



## ΟΔΗΓΙΕΣ ΧΡΗΣΗΣ

Παρακαλούμε ακολουθήστε τις παρακάτω οδηγίες ως προς τη χρήση της συσκευής.

1. Σιγουρευτείτε ότι η συσκευή **δεν είναι συνδεδεμένη** στην παροχή ρεύματος και ότι ο **μοχλός τοποθέτησης ψωμιού (03)** είναι σηκωμένος.
2. Βεβαιωθείτε ότι όλα τα μέρη της συσκευής είναι **σωστά τοποθετημένα** και ο **συλλέκτης για ψίχουλα (08)** βρίσκεται στη θέση του, προτού τη θέσετε σε λειτουργία.
3. Τοποθετήστε τις φέτες ψωμιού στις **θέσεις / υποδοχές ψωμιού (02)**.
4. **Συνδέστε τη συσκευή** στην παροχή ρεύματος.
5. Ρυθμίστε τον **διακόπτη ρύθμισης θερμοκρασίας (04)** στο επιθυμητό επίπεδο. Μπορείτε να ρυθμίσετε πόσο σκουρόχρωμες ή ανοιχτόχρωμες θέλετε τις φέτες ψωμιού, ανάλογα με τον τύπο του ψωμιού αλλά και την προτίμησή σας.

Σημείωση: Σας συνιστούμε όταν χρησιμοποιήσετε τη συσκευή για πρώτη φορά να ρυθμίσετε τον διακόπτη ρύθμισης θερμοκρασίας (04) σε μεσαίο επίπεδο (Θέσεις 4).

6. Πιέστε προσεκτικά το **μοχλό τοποθέτησης ψωμιού (03)** προς τα κάτω ώσπου να “κλειδώσει”. Το ψήσιμο θα αρχίσει και η λυχνία στο κουμπί ακύρωσης (05) θα ανάψει.

Σημείωση: Όταν η συσκευή δεν είναι συνδεδεμένη με την παροχή ρεύματος, ο μοχλός τοποθέτησης ψωμιού (03) δεν “κλειδώνει” στην κάτω θέση ψήσιματος.

7. Όταν ολοκληρωθεί η διαδικασία ψήσιματος ανάλογα με τη θερμοκρασία που έχετε επιλέξει, τότε ο μοχλός τοποθέτησης ψωμιού (03) επανέρχεται στην αρχική του θέση ανυψώνοντας τις φέτες ψωμιού.

Σημείωση: Το ψήσιμο μπορεί να διακοπεί οποιαδήποτε στιγμή πατώντας το **κουμπί ακύρωσης (05)**.



8. Αποσυνδέστε τη συσκευή από την παροχή ρεύματος μετά τη χρήση.
9. Αφαιρέστε τις φέτες ψωμιού από τη συσκευή προσεκτικά.
10. Αφήστε τη συσκευή να κρυώσει.
11. Αφού η συσκευή κρυώσει αφαιρέστε τον **συλλέκτη για ψίχουλα (08)** καθαρίστε τον και επανατοποθετήστε τον στη θέση του.
12. Αποθηκεύστε τη συσκευή σε κατάλληλο χώρο.

## **Προσοχή:**

- ⚠ Σε περίπτωση που προκύψει πρόβλημα στη συσκευή κατά τη διάρκεια ψησίματος, απενεργοποιήστε και αποσυνδέστε τη συσκευή από την παροχή ρεύματος άμεσα. Αφαιρέστε τις φέτες ψωμιού από τη συσκευή προσεκτικά χωρίς να προκαλέσετε καμία καταστροφή στη συσκευή.
- ⚠ Εάν μπλοκάρει το ψωμί, αποσυνδέστε άμεσα τη συσκευή από την παροχή ρεύματος, αφήστε τη να κρυώσει καλά και στην συνέχεια αφαιρέστε προσεκτικά τις φέτες ψωμιού.

## **Λειτουργία “Ζεστάματος”**

1. Ακολουθήστε τα βήματα 1 έως 6 όπως αναφέρονται στις παραπάνω οδηγίες χρήσης και στη συνέχεια, πατήστε το **κουμπί λειτουργίας “Ζεστάματος”** (06). Η λειτουργία “Ζεστάματος” θα ξεκινήσει και η ενδεικτική λυχνία στο κουμπί λειτουργίας “Ζεστάματος” (06) θα ανάψει.
2. Όταν ολοκληρωθεί η λειτουργία “Ζεστάματος” ανάλογα με τη θερμοκρασία που έχετε επιλέξει, τότε ο μοχλός τοποθέτησης ψωμιού (03) επανέρχεται στην αρχική του θέση ανυψώνοντας τις φέτες ψωμιού.
3. Αποσυνδέστε τη συσκευή από την παροχή ρεύματος, αφαιρέστε τις φέτες ψωμιού προσεκτικά, αφήστε τη συσκευή να κρυώσει, καθαρίστε τον συλλέκτη για ψίχουλα (08) και αποθηκεύστε τη συσκευή σε κατάλληλο χώρο ακολουθώντας τα βήματα 8 έως 12 όπως αναφέρονται στις παραπάνω οδηγίες.

## **Λειτουργία “Απόψυξης”**

1. Ακολουθήστε τα βήματα 1 έως 6 όπως αναφέρονται στις παραπάνω οδηγίες χρήσης και στη συνέχεια, πατήστε το **κουμπί λειτουργίας “Απόψυξης”** (07). Η λειτουργία “Απόψυξης” θα ξεκινήσει και η ενδεικτική λυχνία στο κουμπί λειτουργίας “Απόψυξης” (07) θα ανάψει.
2. Όταν ολοκληρωθεί η λειτουργία “Απόψυξης” ανάλογα με τη θερμοκρασία που έχετε επιλέξει, τότε ο μοχλός τοποθέτησης ψωμιού (03) επανέρχεται στην αρχική του θέση ανυψώνοντας τις φέτες ψωμιού.
3. Αποσυνδέστε τη συσκευή από την παροχή ρεύματος, αφαιρέστε τις φέτες ψωμιού προσεκτικά, αφήστε τη συσκευή να κρυώσει, καθαρίστε τον συλλέκτη για ψίχουλα (08) και αποθηκεύστε τη συσκευή σε κατάλληλο χώρο ακολουθώντας τα βήματα 8 έως 12 όπως αναφέρονται στις παραπάνω οδηγίες.

## **ΚΑΘΑΡΙΟΤΗΤΑ**

- Αποσυνδέστε τη συσκευή και αφήστε να κρυώσει πριν την καθαρίσετε.
- Καθαρίστε εξωτερικά τη συσκευή με ένα ελαφρώς υγρό πανί για να μην περάσει υγρό στις σχισμές.
- Αφαιρέστε τον συλλέκτη για ψίχουλα, καθαρίστε τον καλά με ένα ελαφρώς υγρό πανί και τοποθετήστε τον ξανά στη συσκευή.



- ⚠ Ποτέ μην τοποθετείτε τη συσκευή ή οποιοδήποτε εξάρτημά της μέσα σε νερό ή κάτω από τρεχούμενο νερό ή οποιοδήποτε άλλο υγρό.
- ⚠ Μη χρησιμοποιείτε αιχμηρά αντικείμενα, σκληρές βούρτσες ή καθαριστικά φούρνου για να καθαρίσετε τη συσκευή.

## **ΑΠΟΘΗΚΕΥΣΗ**

Η συσκευή διαθέτει ειδικά σχεδιασμένη βάση για περιτύλιξη του καλωδίου κατά την αποθήκευση.

## **ΣΗΜΕΙΩΣΗ**

Η συσκευή αυτή μπορεί να υποβληθεί σε αλλαγές στα χαρακτηριστικά και τις προδιαγραφές της με σκοπό την διαρκή βελτίωση της, χωρίς προειδοποίηση προς τον χρήστη.

## ΤΕΧΝΙΚΕΣ ΠΡΟΔΙΑΓΡΑΦΕΣ ΠΡΟΪΟΝΤΟΣ

Model: **KST055AE**

Ref. No: **301-00001**

Ισχύς: **780-925W**

Εύρος τάσης: **220-240V**

Συχνότητα λειτουργίας: **50/60Hz**

### ΑΠΟΚΟΜΙΔΗ ΠΑΛΑΙΟΥ ΗΛΕΚΤΡΙΚΟΥ & ΗΛΕΚΤΡΟΝΙΚΟΥ ΕΞΟΠΛΙΣΜΟΥ



Το σύμβολο αυτό επάνω στο προϊόν ή στη συσκευασία του, σημαίνει ότι το προϊόν δεν πρέπει να πεταχτεί μαζί με τα οικιακά απορρίμματα αλλά πρέπει να παραδοθεί σε ένα κατάλληλο σημείο συλλογής ηλεκτρολογικού και ηλεκτρονικού υλικού προς ανακύκλωση. Με το να βεβαιωθείτε ότι το προϊόν πετάχτηκε σωστά, βοηθάτε στην πρόληψη πιθανών αρνητικών επιπτώσεων στο περιβάλλον και την υγεία. Η ανακύκλωση των υλικών θα βοηθήσει στην εξοικονόμηση φυσικών πόρων. Για περισσότερες πληροφορίες σχετικά με την ανακύκλωση αυτού του προϊόντος, παρακαλούμε επικοινωνήστε με τις υπηρεσίες καθαριότητας του δήμου σας ή με το κατάστημα όπου αγοράσατε το προϊόν.

### ΠΡΟΣΤΑΤΕΥΟΥΜΕ ΤΟ ΠΕΡΙΒΑΛΛΟΝ

**RoHS**  
COMPLIANT

Το προϊόν ΣΥΜΜΟΡΦΩΝΕΤΑΙ με τις οδηγίες της Ε.Ε. WEEE (σχετικά με την ανακύκλωσή του) και ROHS (σχετικά με την περιεκτικότητα επιβλαβών ουσιών για το περιβάλλον).

### ΕΓΓΥΗΜΕΝΗ ΠΟΙΟΤΗΤΑ



Τα προϊόντα **VICKO** είναι εγγυημένα για την ποιότητά τους.