

VICKO®

Ατμομάγειρας

• 800W με 3 επίπεδα

ΟΔΗΓΙΕΣ ΧΡΗΣΗΣ



Model No: HY-4401NS

Ref. No: 299-F-00023



ΠΡΟΣΟΧΗ! - ΟΔΗΓΙΕΣ ΑΣΦΑΛΕΙΑΣ

1. Αυτή η συσκευή έχει σχεδιαστεί ΜΟΝΟ για οικιακή ιδιωτική χρήση. Καμία ευθύνη δεν φέρει ο κατασκευαστής για βλάβη που προκλήθηκε από χρήση μη συμβατή με τις οδηγίες.
2. Χρησιμοποιείτε τον ατμομάγειρα μόνο για παρασκευή φαγητού
3. Η συσκευή πρέπει να χρησιμοποιείται μόνο σε εσωτερικούς χώρους.
4. Μη χρησιμοποιείτε τη συσκευή εάν υπάρχει κάποια φθορά στο καλώδιό της, έχει πέσει ή έχει υποστεί οποιαδήποτε καταστροφή. Απευθυνθείτε σε ειδικευμένο τεχνικό για επιδιόρθωση ή αντικατάσταση.
5. Πάντοτε να χειρίζεστε το καλώδιο τροφοδοσίας με προσοχή. Μην τραβάτε το στέλεχος του καλωδίου για να αποσυνδέσετε τη συσκευή από την παροχή ρεύματος. Πάντα να τραβάτε από το βύσμα. Μη διπλώνετε ή τσακίζετε το καλώδιο τροφοδοσίας ποτέ.
6. Μη χρησιμοποιείτε το καλώδιο ως χερούλι.
7. Μη τραβάτε το καλώδιο γύρω από κοφτερές γωνίες.
8. Μην αφήνετε το καλώδιο να ακουμπάει σε υγρές ή καυτές επιφάνειες, να κρέμεται στην άκρη του τραπέζιού ή του πάγκου σας.
9. Μη χρησιμοποιείτε εξαρτήματα που δε συνιστώνται από τον κατασκευαστή. Μπορεί να προκαλέσουν τραυματισμό στον χρήστη και καταστροφή της συσκευής.
10. Μη χρησιμοποιείτε τη συσκευή με οποιοδήποτε μετασχηματιστή ή μετατροπέα τάσης.
11. Μην τοποθετείτε τη συσκευή κοντά ή επάνω σε ηλεκτρικό φούρνο, σε φούρνο υγραερίου, σε φούρνο μικροκυμάτων ή πλυντήριο. Τοποθετήστε τη συσκευή μακριά από εύφλεκτα αντικείμενα ή άλλη πηγή θερμότητας.
12. Μη χρησιμοποιείτε τη συσκευή σε εξωτερικό χώρο ή σε χώρους που χρησιμοποιούνται προϊόντα με αεροζόλ (σπρέι) ή όπου χορηγείται οξυγόνο.
13. Απαγορεύεται να χρησιμοποιείτε τη συσκευή στο χώρο του μπάνιου, κοντά σε πισίνα ή όπου υπάρχουν συνθήκες υγρασίας και υψηλής θερμοκρασίας.
14. Η συσκευή δεν πρέπει να εκτίθεται σε ακραίες καιρικές συνθήκες (βροχή κτλ.) ή συνθήκες υγρασίας.
15. Μην αποθηκεύετε και μη χρησιμοποιείτε τη συσκευή σε σημείο από όπου μπορεί να πέσει σε μπανιέρα, νεροχύτη ή νερό.
16. Όταν η συσκευή βρίσκεται σε λειτουργία, πάντα αφήνετε αρκετό χώρο γύρω από αυτή μεταξύ άλλων αντικειμένων, για να κυκλοφορεί ο αέρας ελεύθερα. Μην τοποθετείτε τη συσκευή κοντά σε εύφλεκτα υλικά, όπως έπιπλα, μαξιλάρια, υφάσματα, κουρτίνες, κτλ.
17. Μην τοποθετείτε τη συσκευή όταν είναι ζεστή (κατά τη χρήση ή και μετά τη χρήση) πάνω σε οποιαδήποτε επιφάνεια που είναι ευαίσθητη σε υψηλές θερμοκρασίες.
18. Πάντοτε χρησιμοποιείτε τη συσκευή σε όρθια θέση.
19. Μη χρησιμοποιείτε τη συσκευή με βρεγμένα χέρια.

20. Μη χρησιμοποιείτε τη συσκευή ενώ έχετε επαφή με νερό.
21. Μη βυθίζετε το σώμα ή το καλώδιο της συσκευής μέσα στο νερό ή οποιοδήποτε άλλο υγρό.
22. Μην πιάνετε τη συσκευή αν έχει πέσει σε νερό, αλλά βγάλτε την αμέσως από την πρίζα.
23. Μη χρησιμοποιείτε τη συσκευή όταν είναι άδεια.
24. Μην εισάγετε οποιοδήποτε αντικείμενο στις σχισμές ή σε οποιοδήποτε άλλο άνοιγμα της συσκευής.
25. Ποτέ μην χρησιμοποιείτε τη συσκευή εάν δεν έχετε τοποθετήσει σωστά όλα τα μέρη της.
26. Ποτέ μη μετακινείτε την συσκευή ενώ λειτουργεί.
27. Μην αγγίζετε μέρη που καίνε.
28. Μη σηκώνετε το καπάκι ενώ μαγειρεύετε
29. Προσέξτε όταν μετακινείτε τον ατμομάγειρα εάν περιέχει καυτά τρόφιμα ή υγρά.
30. Μην τοποθετείτε αντικείμενα πάνω ή κάτω από την συσκευή που μπορεί να φράξουν τους αεραγωγούς. Η έξοδος ατμού δεν πρέπει ποτέ να καλυφθεί ενώ ο ατμομάγειρας είναι σε λειτουργία.
31. Γεμίστε τη δεξαμενή νερού πριν θέσετε σε λειτουργία τη συσκευή για να αποφύγετε τυχόν βλάβη της.
32. Η συσκευή πρέπει πάντοτε να αποσυνδέεται από την παροχή ρεύματος εφόσον δε χρησιμοποιείται. Να αποσυνδέετε τη συσκευή πριν από την μετακίνησή της, τον καθαρισμό, τη συναρμολόγηση ή αποσυναρμολόγηση της και την αποθήκευσή της.
33. Πάντοτε να θεωρείτε τη συσκευή “ενεργή” όταν είναι συνδεδεμένη στην παροχή ηλεκτρικού ρεύματος ακόμη και αν ο διακόπτης λειτουργίας δεν είναι ενεργοποιημένος. Σημειώστε ότι ηλεκτρικά μέρη της συσκευής είναι υπό τάση (συνεχίζουν να αντλούν ηλεκτρικό ρεύμα), ακόμη και όταν ο διακόπτης δεν είναι πατημένος.
34. Η συσκευή πρέπει να χρησιμοποιείται μόνο από ενήλικες.
35. Φυλάσσετε τη συσκευή μακριά από παιδιά.
36. Η συσκευή δεν είναι παιχνίδι. Τα παιδιά πρέπει να είναι υπό επιτήρηση όταν βρίσκονται κοντά στην συσκευή.
37. Αφήστε την συσκευή να κρυώσει πριν την καθαρίσετε ή αποθηκεύσετε.
38. Επιβλέπετε πάντα τη συσκευή όταν βρίσκεται σε λειτουργία.
39. Η συσκευή πρέπει να φυλάσσεται μόνο σε εσωτερικούς χώρους με ξηρό κλίμα μακριά από υγρασία και υψηλή ή πολύ χαμηλή θερμοκρασία και να αποφεύγεται η άμεση έκθεση της σε υπεριώδη ακτινοβολία.
40. Βεβαιωθείτε ότι η συσκευή είναι πάντα καθαρή και στεγνή πριν από την αποθήκευσή της.
41. Ποτέ μην αποθηκεύετε τη συσκευή ενώ είναι ακόμη ζεστή.



ΠΡΟΣΟΧΗ!

Διαβάστε όλες τις οδηγίες προσεκτικά προτού αρχίσετε να χρησιμοποιείτε τη συσκευή και φυλάξτε τις για μελλοντική χρήση. Σε περίπτωση που δώσετε τη συσκευή αυτή σε κάποιον τρίτο πρόσωπο, φροντίστε να δώσετε επίσης και αυτές τις οδηγίες χρήσης.



ΠΡΟΣΟΧΗ!

Μην καλύπτετε τη συσκευή με οποιοδήποτε τρόπο, καθώς ενδέχεται να υπερθερμανθεί και υπάρχει κίνδυνος πυρκαγιάς.



ΠΡΟΣΟΧΗ!

Μην αγγίζετε τις θερμαινόμενες επιφάνειες όταν η συσκευή είναι σε λειτουργία καθώς υπάρχει κίνδυνος εγκαύματος.



ΠΡΟΣΟΧΗ!

Απαγορεύεται η χρήση της συσκευής με οποιοδήποτε άλλο εξάρτημα εκτός αυτών που προτείνει ο κατασκευαστής και συνοδεύουν την συσκευή. Απαγορεύεται η χρήση της συσκευής με οποιοδήποτε εξωτερικό εξάρτημα, χρονόμετρο ή σύστημα μακρινού έλεγχου.



ΠΡΟΣΟΧΗ!

Αυτή η συσκευή δεν ενδείκνυται για χρήση από άτομα με σωματική ή διανοητική υστέρηση (συμπεριλαμβανομένων και των παιδιών) ή με έλλειψη εμπειρίας και γνώσεων, εκτός αν βρίσκονται κάτω από επίβλεψη ή καθοδήγηση από άτομα τα οποία είναι υπεύθυνα για την ασφάλεια τους. Η συσκευή δεν είναι παιχνίδι. Τα παιδιά πρέπει να είναι κάτω από επιτήρηση όταν βρίσκονται κοντά στην συσκευή.



ΠΡΟΣΟΧΗ - ΚΙΝΔΥΝΟΣ ΗΛΕΚΤΡΟΠΛΗΞΙΑΣ!

Για να αποφύγετε τον κίνδυνο ηλεκτροπληξίας, μην επιχειρήσετε να ανοίξετε τη συσκευή για επιδιόρθωση. Για οποιαδήποτε επισκευή απευθυνθείτε σε εξειδικευμένο προσωπικό.

ΠΡΙΝ ΑΠΟ ΤΗ ΧΡΗΣΗ

1. Όταν βγάλετε τη συσκευή από τη συσκευασία της, μεριμνήστε για τη σωστή απόσυρση της συσκευασίας της συσκευής ανακυκλώνοντας τα υλικά της (χαρτί και νάυλον) σωστά.
2. Φροντίστε ώστε οι πλαστικές σακούλες της συσκευασίας να βρίσκονται μακριά από βρέφη και παιδιά μέχρι την ανακύκλωσή τους.
3. Αφού βγάλετε την συσκευή από τη συσκευασία της καθαρίστε την με υγρό πανί και όχι με οικιακά υγρά καθαρισμού.
4. Ποτέ μην τοποθετείτε τη συσκευή κάτω από νερό, για να την καθαρίσετε.
5. Πριν συνδέσετε τη συσκευή με την παροχή ρεύματος ελέγξτε εάν η τάση και η συχνότητα λειτουργίας συμφωνούν με αυτά που αναγράφονται στον πίνακα με τις τεχνικές προδιαγραφές.
6. Τοποθετήστε τη συσκευή σε στεγνή και επίπεδη επιφάνεια.
7. Βεβαιωθείτε ότι όλα τα μέρη της συσκευής είναι σωστά τοποθετημένα, προτού τη θέσετε σε λειτουργία.
8. Ξεδιπλώστε το καλώδιο τελείως και βεβαιωθείτε ότι δεν υπάρχει κάποια φθορά προτού χρησιμοποιήσετε τη συσκευή.
9. Σε περίπτωση που παρατηρήσετε ότι η συσκευή μυρίζει και βγάζει λίγο καπνό στην πρώτη χρήση, μην ανησυχείτε, είναι φυσιολογικό.

ΟΔΗΓΙΕΣ ΧΡΗΣΗΣ

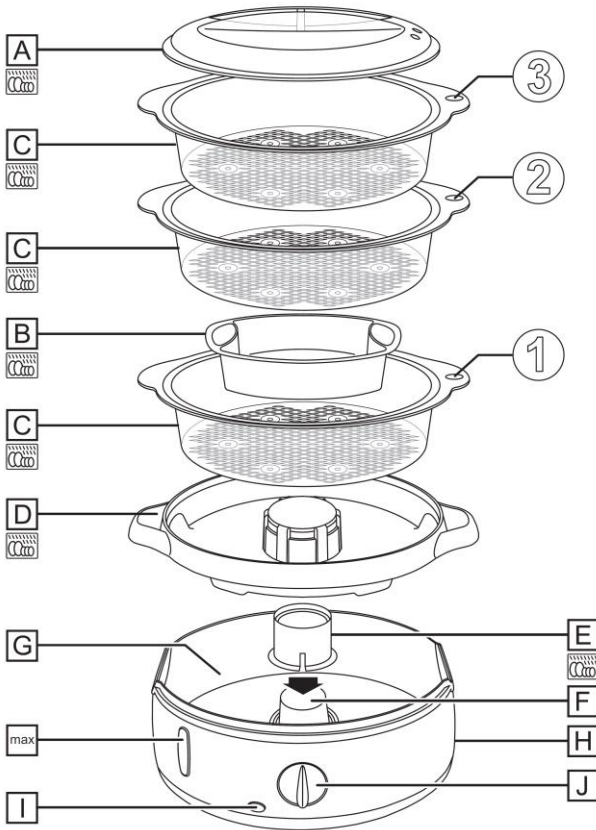

- A. Καπάκι
- B. Δοχείο ρυζιού
- C. Καλάθι
- D. Συλλέκτης υγρών-Δίσκος
- E. Σωλήνας ατμού
- F. Θερμαντικό στοιχείο.
- G. Δοχείο νερού
- H. Βασική μονάδα
- I. Λυχνία
- J. Χρονοδιακόπτης

 πλένεται σε πλυντήριο πιάτων

Χρήση συσκευής

ΠΛΗΡΩΣΗ

1. Γεμίστε το δοχείο νερού έως την ένδειξη max (1.2l). Η ποσότητα αυτή θα σας δώσει περίπου 60 λεπτά μαγειρέματος στον ατμό, που είναι αρκετός χρόνος για τα περισσότερα τρόφιμα.

2. Μην προσθέσετε τίποτα στο νερό. Καρυκεύματα, σάλτσες, κλπ. θα πρέπει να προστίθενται στα τρόφιμα και όχι στο νερό για το μαγείρεμα στον ατμό. Δεν πρόκειται να διαχυθούν μαζί με τον ατμό, απλά θα συγκεντρωθούν μέσα στο δοχείο νερού, προκαλώντας πιθανόν βλάβες στις επιφάνειες του δοχείου νερού και της αντίστασης.

ΣΥΝΑΡΜΟΛΟΓΗΣΗ

1. Προσαρμόστε τον σωλήνα ατμού γύρω από την αντίσταση, έτσι ώστε η αντίσταση να βρίσκεται στο κέντρο του.
2. Τοποθετήστε τον δίσκο στη βασική μονάδα. Ο δίσκος προσαρμόζεται μόνο σε μία θέση, επειδή υπάρχει ο πίνακας ελέγχου. Αποτρέπει την πρόσβαση χυμών από τα τρόφιμα στην αντίσταση και στο δοχείο νερού.
3. Οι χειρολαβές των καλαθιών φέρουν σήμανση 1, 2 και 3. Μπορείτε να χρησιμοποιήσετε 1, 2, ή 3 καλάθια συγχρόνως.
 - a) Τοποθετήστε το καλάθι 1 πάνω από τον δίσκο. Τοποθετήστε τρόφιμα μέσα στο καλάθι.
 - b) Τοποθετήστε το καλάθι 2 πάνω από το καλάθι 1. Τοποθετήστε τρόφιμα μέσα στο καλάθι.
 - c) Τοποθετήστε το καλάθι 3 πάνω από το καλάθι 2. Τοποθετήστε τρόφιμα μέσα στο καλάθι.
 - d) Σκεπάστε με το καπάκι.

ΜΑΓΕΙΡΕΜΑ

1. Συνδέστε το βύσμα στην πρίζα.
2. Στρέψτε τον διακόπτη προς τα δεξιά για τον απαιτούμενο χρόνο. Μην προσπαθήσετε να τον στρέψετε προς τα αριστερά γιατί θα χαλάσει.
3. Θα ανάψει η λυχνία.
4. Ο ατμός θα αρχίσει να γεμίζει τα καλάθια.
5. Όταν ο χρονοδιακόπτης επιστρέψει στο 0, ακούγεται ένα καμπανάκι, και ο ατμομάγειρας σβήνει.
6. Αν θέλετε να σταματήσετε νωρίτερα τη συσκευή, βγάλτε το βύσμα της από την πρίζα.

ΣΥΜΠΛΗΡΩΣΗ ΝΕΡΟΥ

1. Ρίξτε νερό αργά μέσα σε μία από τις οπές στις πλευρές του δίσκου.
2. Έχετε το νου σας στη στάθμη του νερού – μην το αφήσετε να υπερβεί την ένδειξη max.

ΜΑΓΕΙΡΕΜΑ ΡΥΖΙΟΥ

1. Προσθέστε το ρύζι στεγνό και το νερό στον κάδο ρυζιού, όπως ορίζεται από τις αναλογίες στη συσκευασία.
2. Τοποθετήστε τον κάδο ρυζιού στο κατώτερο καλάθι ατμού.
3. Τοποθετήστε το καπάκι στο καλάθι ατμού.
4. Το ρύζι θα χρειαστεί 15 έως 20 λεπτά, ανάλογα με τον τύπο, την ποσότητα και την προσωπική προτίμηση.
5. Ελέγξτε ότι το ρύζι έχει μαγειρευτεί όσο το θέλετε. Αν όχι, προσαρμόστε το χρόνο μαγειρέματος στον ατμό.

•Αν βάλετε το ρύζι κάτω από άλλα τρόφιμα, οι χυμοί από αυτά τα τρόφιμα θα αλλοιώσουν τη γεύση του ρυζιού, και το πρόσθετο υγρό μπορεί να το λασπώσει.

ΤΕΛΟΣ ΜΑΓΕΙΡΕΜΑΤΟΣ

1. Αποσυνδέστε τη συσκευή από το ρεύμα.
2. Ακουμπήστε το καπάκι σε πιατέλα ή δίσκο.
3. Αφαιρέστε τα καλάθια και ακουμπήστε τα σε πιατέλες ή δίσκο.
4. Αφαιρέστε προσεχτικά τον δίσκο – οι χυμοί θα καίνε, και μπορεί να λεκιάσουν αν χυθούν.
5. Αδειάστε το δοχείο νερού από τα χείλη εκροής στις πλευρές του.

ΠΡΟΣΟΧΗ

Απαιτείται ιδιαίτερη προσοχή κατά την αφαίρεση των καλάθιων. Μην αφαιρείτε ποτέ όλα τα καλάθια μαζί. Να αφαιρείτε ένα καλάθι τη φορά, ξεκινώντας από το ανώτερο. Να χρησιμοποιείτε γάντια κουζίνας ή παρόμοια προστατευτικά για να αποφύγετε τα εγκαύματα από το θερμό ατμό.

ΠΛΗΡΗΣ ΕΞΑΤΜΙΣΗ

Αν το νερό στη συσκευή εξατμιστεί εντελώς, ο θερμοστάτης διακόπτει την τροφοδοσία της αντίστασης. Η λυχνία σβήνει, αλλά ο χρονοδιακόπτης συνεχίζει. Ο θερμοστάτης θα συνεχίσει να ανοίγει και να κλείνει έως ότου θυμηθείτε να προσθέσετε νερό, ή έως ότου ο χρονοδιακόπτης επανέλθει στο 0 και κλείσει.

1. Βγάλτε το βύσμα της βασικής μονάδας από την πρίζα, αφήστε την να κρυώσει για λίγα λεπτά, μετά γεμίστε το δοχείο νερού με νερό και αρχίστε ξανά.
2. Όταν υπολογίζετε τον χρόνο που χρειάζεται, λάβετε υπόψη όλο τον χρόνο που έχει περάσει ήδη με το μαγείρεμα στον ατμό, και μέρος του χρόνου ανάμεσα στη λειτουργία χωρίς νερό και στην επανεκκίνηση, καθώς η διαδικασία μαγειρέματος δε θα έχει σταματήσει αμέσως μόλις εξατμιστεί το νερό μέσα στο δοχείο νερού.

ΣΥΝΙΣΤΩΜΕΝΟΙ ΧΡΟΝΟΙ ΜΑΓΕΙΡΕΜΑΤΟΣ ΣΤΟΝ ΑΤΜΟ

Αυτές οι τροφές μαγειρεύονται καλύτερα με κρύο νερό στον ατμομάγειρα. Γεμίστε το δοχείο νερού με κρύο νερό, προσθέστε τα υλικά και ρυθμίστε το χρονοδιακόπτη ανάλογα με τον πίνακα.

Τροφή (φρέσκια)	Σημειώσεις	Χρόνος (λεπτά)
Μπρόκολο	Κόψτε σε μπουκετάκια/κομμάτια 1-2 εκ.	13-15
Φασολάκια	Τοποθετήστε τα οριζόντια στο καλάθι	13-15
Καρότα	Κόψτε σε φέτες πάχους περίπου ½ εκ.	17-19
Λάχανο (σαβόι)	Τρίψτε ή τεμαχίστε	11-13
Σπαράγγια	Τοποθετήστε τα οριζόντια στο καλάθι	11-13
Κολοκύθια	Κόψτε σε φέτες πάχους περίπου ½ εκ.	9-11
Λαχανάκια Βρυξελλών	Ολόκληρα (διάμετρος περίπου 2 εκ.)	13-15
Κουνουπίδι	Κόψτε σε μπουκετάκια/κομμάτια 1-2 εκ.	15-17
Καλαμπόκι	Ολόκληρο, με το κότσυαλο	17-21
Πατάτες	Πατάτες νέας σοδειάς ή πατάτες σε κομμάτια 1-2 εκ.	21-23

Οι παρακάτω τροφές πρέπει να μαγειρεύονται μόλις ο ατμός αρχίσει να παράγεται από τον ατμομάγειρα. Προσθέστε τα υλικά στα καλάθια και τοποθετήστε το καπάκι, ωστόσο, μην τοποθετήσετε τα καλάθια στο δίσκο υγρών μέχρι να παραχθεί ατμός. Μόλις παραχθεί ατμός, τοποθετήστε προσεκτικά τα καλάθια με τις τροφές επάνω στο δίσκο υγρών, χρησιμοποιώντας γάντια κουζίνας ή κάτι παρόμοιο, και ξεκινήστε τη μέτρηση του χρόνου.

Τροφή (φρέσκια)	Σημειώσεις	Χρόνος (λεπτά)
Βραστό αυγό	Μεγάτο / Μέτριο / Σφιχτό / Πολύ σφιχτό	5-6/7-8/9-10/11-12
Αυγό ποσέ	Τοποθετήστε σε πυρίμαχο φορμάκι ή σε μικρό σκεύος	5-6
Κοτόπουλο στήθος	Ανοίξτε το ή κόψτε το σε κύβους 1-2 εκ.	12-14
Σολωμός/ στρογγυλά ψάρια	Μπακαλιάρος κ.λπ.	7-9
Επίπεδα, λευκά ψάρια	Χωματίδα, γλώσσα, παγκάσιους κ.λπ.	3-4
Φέτα ψαριού	Τόνος, ξιφίας κ.λπ.	7-9
Μύδια	Ανακατέψτε στα μισά του μαγειρέματος	8-10
Βασιλικές γαρίδες	Αφαιρέστε το κέλυφος. Μαγειρέψτε στον ατμό για 2-3 λεπτά ή μέχρι οι γαρίδες να έχουν μαγειρευτεί καλά. Ανακατέψτε στα μισά του μαγειρέματος.	

ΥΠΟΔΕΙΞΕΙΣ, ΣΥΜΒΟΥΛΕ ΚΑΙ ΑΣΦΑΛΕΙΑ ΤΡΟΦΙΜΩΝ

- Μην ανησυχείτε και πολύ μήπως παραβράσει το φαγητό – το μαγείρεμα στον ατμό είναι ήτια μέθοδος μαγειρέματος και λίγα λεπτά παραπάνω κατά κανόνα δε δημιουργούν πρόβλημα.
- Για να επιτρέψετε τη ροή του ατμού:
 - a) τοποθετείτε τα τρόφιμα αραιά μέσα στα καλάθια
 - b) όποτε είναι δυνατόν, χρησιμοποιείτε μονά στρώματα τροφίμων
 - c) αφήνετε κενά ανάμεσα στα τεμάχια
 - d) όταν στρώνετε τα τρόφιμα μέσα στο καλάθι, αφήνετε κενά ανάμεσα στα τεμάχια σε κάθε στρώμα για να μπορεί ο ατμός να ρέει ανάμεσα στα στρώματα

- Να διασφαλίζετε ότι η στάθμη του νερού παραμένει πάντα επάνω από την ένδειξη Min στο παράθυρο στάθμης νερού.
- Το καπάκι ατμού πρέπει να διατηρείται πάντα στη θέση του κατά το μαγείρεμα στον ατμό.
- Να τοποθετείτε τις τροφές σε μία στρώση.
- Η κοπή των τροφών σε ίσα κομμάτια θα τα βοηθήσει να μαγειρευτούν πιο ομοιόμορφα.
- Το ανακάτεμα των τροφών στα μισά ενός μεγαλύτερου κύκλου μαγειρέματος στον ατμό διασφαλίζει πιο ομοιόμορφο μαγείρεμα.
- Οι τροφές που απαιτούν μεγαλύτερους χρόνους μαγειρέματος πρέπει να τοποθετούνται σε χαμηλότερα καλάθια ατμού.
- Οι τροφές που απαιτούν ελαφρύ μαγείρεμα στον ατμό ή μικρότερους χρόνους μαγειρέματος πρέπει να τοποθετούνται σε υψηλότερα καλάθια.
- Θα χρειαστεί να κάνετε δοκιμές για να βρείτε τους χρόνους που ταιριάζουν στις αγαπημένες σας τροφές και τους συνδυασμούς τροφών.
- Να χρησιμοποιείτε τον κάδο ρυζιού για να μαγειρεύετε τις τροφές που έχουν σάλτσα ή υγρά.
- Τα υγρά από τα πουλερικά ή τα ψάρια μπορεί να τρέξουν και να μεταφέρουν γεύσεις. Για να το αποφύγετε αυτό, να τα τυλίγετε σε αλουμινόχαρτο.
- Μην χρησιμοποιείτε μύδια που έχουν ανοίξει πριν από το μαγείρεμα. Μαγειρέψτε τα μύδια στον ατμό έως ότου ανοίξουν εντελώς, και πετάξτε όσα δεν έχουν ανοίξει μετά από το μαγείρεμα.
- Να ψήνετε το κρέας, τα πουλερικά, καθώς και τα παράγωγά τους (κιμάς, μπιφτέκια κ.λπ.) έως ότου να εξαχθούν όλοι οι χυμοί τους. Να ψήνετε το ψάρι έως ότου να ροδίσουν όλες οι πλευρές του.
- Θα πρέπει να μαγειρεύετε τα χορταρικά όσο το δυνατόν λιγότερο, για να τα διατηρείτε πράσινα και τραγανά. Αν τα βυθίσετε μέσα σε παγωμένο νερό, η διαδικασία μαγειρέματος διακόπτεται.

ΚΑΘΑΡΙΟΤΗΤΑ

- Καθαρίζετε πάντα τη συσκευή μετά τη χρήση της.
- Αποσυνδέστε τη συσκευή και αφήστε να κρυώσει πριν την καθαρίσετε.
- Καθαρίστε την εξωτερική επιφάνεια της συσκευής με ένα ελαφρώς υγρό πανί για να μην περάσει υγρό στις σχισμές και σκουπίστε με ένα μαλακό στεγνό πανί.
- Ποτέ μη βυθίζετε το σώμα της συσκευής σε νερό.
- Μην χρησιμοποιείτε σκληρά καθαριστικά ή διαβρωτικά σε οποιοδήποτε μέρος της συσκευής.
- Βεβαιωθείτε ότι όλα τα τμήματα της συσκευής έχουν στεγνώσει πλήρως μετά τον καθαρισμό και πριν ξαναχρησιμοποιηθούν.
- Μην χρησιμοποιείτε αιχμηρά αντικείμενα, σκληρές βούρτσες ή καθαριστικά φούρνου για να καθαρίσετε τη συσκευή.

ΑΦΑΛΑΤΩΣΗ ΤΟΥ ΑΤΜΟΜΑΓΕΙΡΑ

Με τον καιρό, η εναπόθεση μεταλλικών στοιχείων μπορεί να επηρεάσει την απόδοση του ατμομάγειρα. Η απομάκρυνση αυτών των εναποθέσεων (η αφαλάτωση) συνιστάται κάθε 3 μήνες.

1. Φτιάξτε περίπου 1 λίτρο διαλύματος αφαλάτωσης ακολουθώντας τις οδηγίες του κατασκευαστή. Ρίξτε το διάλυμα στο δοχείο νερού.
2. Τοποθετήστε τον οδηγό ατμού, το δίσκο υγρών, ένα καλάθι ατμού και το καπάκι.
3. Αφήστε τη συσκευή σε λειτουργία μαγειρέματος για 25 λεπτά
4. Αποσυνδέστε τη μονάδα και αφήστε την να κρυώσει πλήρως.
5. Αδειάστε την από το διάλυμα αφαλάτωσης.
6. Επαναλάβετε τα βήματα 1-4 χρησιμοποιώντας μόνο νερό. Επαναλάβετε μέχρι να απομακρυνθούν όλα τα ίχνη του διαλύματος αφαλάτωσης.
7. Πλύνετε όλα τα αφαιρούμενα μέρη με χλιαρό σαπουνόνερο ή στο επάνω ράφι του πλυντηρίου πιάτων.

ΑΠΟΘΗΚΕΥΣΗ

- Αποθηκεύστε τη συσκευή σε ξηρό μέρος μη προσβάσιμο για τα παιδιά.
- ⚠ Ποτέ μην διπλώνετε το καλώδιο του ρεύματος γύρω από το μοτέρ μετά τη χρήση καθώς η θερμότητα του μοτέρ μπορεί να προκαλέσει βλάβη στο καλώδιο του ρεύματος.

ΤΕΧΝΙΚΕΣ ΠΡΟΔΙΑΓΡΑΦΕΣ ΠΡΟΪΟΝΤΟΣ

Model: HY-4401NS

Ref. No: 299-F-00023

Ισχύς: 800W

Εύρος τάσης: 220-240V

Συχνότητα λειτουργίας: 50/60Hz

ΑΠΟΚΟΜΙΔΗ ΠΑΛΑΙΟΥ ΗΛΕΚΤΡΙΚΟΥ & ΗΛΕΚΤΡΟΝΙΚΟΥ ΕΞΟΠΛΙΣΜΟΥ



Το σύμβολο αυτό επάνω στο προϊόν ή στη συσκευασία του, σημαίνει ότι το προϊόν δεν πρέπει να πεταχτεί μαζί με τα οικιακά απορρίμματα αλλά πρέπει να παραδοθεί σε ένα κατάλληλο σημείο συλλογής ηλεκτρολογικού και ηλεκτρονικού υλικού προς ανακύκλωση. Με το να βεβαιωθείτε ότι το προϊόν πετάχτηκε σωστά, βοηθάτε στην πρόληψη πιθανών αρνητικών επιπτώσεων στο περιβάλλον και την υγεία. Η ανακύκλωση των υλικών θα βοηθήσει στην εξοικονόμηση φυσικών πόρων. Για περισσότερες πληροφορίες σχετικά με την ανακύκλωση αυτού του προϊόντος, παρακαλούμε επικοινωνήστε με τις υπηρεσίες καθαριότητας του δήμου σας ή το κατάστημα όπου αγοράσατε το προϊόν.

ΠΡΟΣΤΑΤΕΥΟΥΜΕ ΤΟ ΠΕΡΙΒΑΛΛΟΝ

RoHS
COMPLIANT

Το προϊόν ΣΥΜΜΟΡΦΩΝΕΤΑΙ με τις οδηγίες της Ε.Ε. WEEE (σχετικά με την ανακύκλωσή του) και ROHS (σχετικά με την περιεκτικότητα επιβλαβών ουσιών για το περιβάλλον).

ΕΓΓΥΗΜΕΝΗ ΠΟΙΟΤΗΤΑ



Τα προϊόντα **VICKO** είναι εγγυημένα για την ποιότητά τους.