

# VICKO®

## Μπλέντερ 1.5L 1300W

---

### ΟΔΗΓΙΕΣ ΧΡΗΣΗΣ

Model No: JE-816G

Ref. No: 1215-00001



## ΠΡΟΣΟΧΗ! - ΟΔΗΓΙΕΣ ΑΣΦΑΛΕΙΑΣ

1. Αυτή η συσκευή έχει σχεδιαστεί ΜΟΝΟ για οικιακή ιδιωτική χρήση. Καμία ευθύνη δεν φέρει ο κατασκευαστής για βλάβη που προκλήθηκε από χρήση μη συμβατή με τις οδηγίες.
2. Η συσκευή δεν προορίζεται για χρήση στις παρακάτω περιπτώσεις οι οποίες δεν καλύπτονται από την εγγύηση:
  - Επαγγελματική χρήση.
  - Σε κοινόχρηστους χώρους κουζίνας που χρησιμοποιούνται από το προσωπικό καταστημάτων, γραφείων και άλλων επαγγελματικών χώρων.
  - Σε αγροκτήματα.
  - Για χρήση από πελάτες ξενοδοχείων, πανδοχείων, ενοικιαζόμενων δωματίων κτλ.
  - Χρήση του προϊόντος από αμέλεια ή εσκεμμένα, μη σύμφωνη με τις οδηγίες χρήσης.
3. Αυτή η συσκευή προορίζεται για την επεξεργασία μικρών ποσοτήτων τροφίμων για άμεση κατανάλωση. Αυτή η συσκευή δεν προορίζεται για την προετοιμασία μεγάλων ποσοτήτων φαγητού ταυτόχρονα.
4. Η συσκευή πρέπει να χρησιμοποιείται μόνο σε εσωτερικούς χώρους.
5. Μη χρησιμοποιείτε τη συσκευή εάν υπάρχει κάποια φθορά στο καλώδιό της, έχει πέσει ή έχει υποστεί οποιαδήποτε καταστροφή. Απευθυνθείτε σε ειδικευμένο τεχνικό για επιδιόρθωση ή αντικατάσταση.
6. Πάντοτε να χειρίζεστε το καλώδιο τροφοδοσίας με προσοχή. Μην τραβάτε το στέλεχος του καλωδίου για να αποσυνδέσετε τη συσκευή από την παροχή ρεύματος. Πάντα να τραβάτε από το βύσμα. Μη διπλώνετε ή τσακίζετε το καλώδιο τροφοδοσίας ποτέ.
7. Μη χρησιμοποιείτε το καλώδιο ως χερούλι.
8. Μη τραβάτε το καλώδιο γύρω από κοφτερές γωνίες.
9. Μην αφήνετε το καλώδιο να ακουμπάει σε υγρές ή καυτές επιφάνειες, να κρέμεται στην άκρη του τραπεζιού ή του πάγκου σας.
10. Μη χρησιμοποιείτε εξαρτήματα που δε συνιστώνται από τον κατασκευαστή. Μπορεί να προκαλέσουν τραυματισμό στον χρήστη και καταστροφή της συσκευής.
11. Μη χρησιμοποιείτε τη συσκευή με οποιοδήποτε μετασχηματιστή ή μετατροπέα τάσης.
12. Μην τοποθετείτε τη συσκευή κοντά ή επάνω σε ηλεκτρικό φούρνο, σε φούρνο υγραερίου, σε φούρνο μικροκυμάτων ή πλυντήριο. Τοποθετήστε τη συσκευή μακριά από εύφλεκτα αντικείμενα ή άλλη πηγή θερμότητας.
13. Μη χρησιμοποιείτε τη συσκευή σε εξωτερικό χώρο ή σε χώρους που χρησιμοποιούνται προϊόντα με αεροζόλ (σπρέι) ή όπου χορηγείται οξυγόνο.
14. Απαγορεύεται να χρησιμοποιείτε τη συσκευή στο χώρο του μπάνιου, κοντά σε πισίνα ή όπου υπάρχουν συνθήκες υγρασίας και υψηλής θερμοκρασίας.
15. Η συσκευή δεν πρέπει να εκτίθεται σε ακραίες καιρικές συνθήκες (βροχή κτλ.) ή συνθήκες υγρασίας.

16. Μην αποθηκεύετε και μη χρησιμοποιείτε τη συσκευή σε σημείο από όπου μπορεί να πέσει σε μπανιέρα, νεροχύτη ή νερό.
17. Όταν η συσκευή βρίσκεται σε λειτουργία, πάντα αφήνετε αρκετό χώρο γύρω από αυτή μεταξύ άλλων αντικειμένων, για να κυκλοφορεί ο αέρας ελεύθερα. Μην τοποθετείτε τη συσκευή κοντά σε εύφλεκτα υλικά, όπως έπιπλα, μαξιλάρια, υφάσματα, κουρτίνες, κτλ .
18. Πάντοτε χρησιμοποιείτε τη συσκευή σε όρθια θέση.
19. Μη χρησιμοποιείτε τη συσκευή με βρεγμένα χέρια.
20. Μη χρησιμοποιείτε τη συσκευή ενώ έχετε επαφή με νερό.
21. Μη βυθίζετε το μοτέρ ή το καλώδιο της συσκευής μέσα στο νερό ή οποιοδήποτε άλλο υγρό.
22. Μην πιάνετε τη συσκευή αν έχει πέσει σε νερό, αλλά βγάλτε την αμέσως από την πρίζα.
23. Μη χρησιμοποιείτε τη συσκευή όταν είναι άδεια.
24. Μην εισάγετε οποιοδήποτε αντικείμενο στις σχισμές ή σε οποιοδήποτε άλλο άνοιγμα της συσκευής.
25. Μην αγγίζετε ποτέ τα κινούμενα μέρη.
26. Ποτέ μην χρησιμοποιείτε τη συσκευή εάν δεν έχετε τοποθετήσει σωστά όλα τα μέρη της.
27. Όταν τελειώσει η διαδικασία ανάμιξης ελέγξτε εάν η λεπίδα έχει καταστραφεί. Σε αυτή την περίπτωση πιθανόν υπάρχουν κομμάτια από την λεπίδα μέσα στο υλικό που έχετε αναμίξει. Μην καταναλώσετε το μείγμα.
28. Μην χρησιμοποιείτε τη συσκευή εάν η λεπίδα έχει χαλάσει ή φθαρεί.
29. Πάντοτε να χειρίζεστε τις λεπίδες με προσοχή καθώς είναι πολύ κοφτερές και υπάρχει κίνδυνος τραυματισμού.
30. Χρησιμοποιείτε μόνο την κανάτα που παρέχεται με τη συσκευή.
31. Μην απελευθερώνετε τα εξαρτήματα όταν η συσκευή βρίσκεται σε λειτουργία.
32. Μην επιχειρήσετε να αφαιρέσετε ή να προσθέσετε υλικά από/στην κανάτα με τα χέρια σας, με σπάτουλα ή με οποιοδήποτε άλλο εργαλείο ενώ το μπλέντερ είναι συνδεδεμένο με την πηγή τροφοδοσίας ρεύματος ή είναι σε λειτουργία.
33. Μην αφαιρείτε την κανάτα ανάμιξης από τη βάση της συσκευής ενώ είναι σε λειτουργία. Απενεργοποιήστε την συσκευή πρώτα.
34. Ποτέ μη μετακινείτε την συσκευή ενώ λειτουργεί.
35. Μην τοποθετείτε την κανάτα ανάμιξης σε φούρνο μικροκυμάτων.
36. Ρυθμίστε το διακόπτη λειτουργίας στη θέση "0", πριν αποσυνδέσετε την συσκευή από την πρίζα.
37. Η συσκευή πρέπει πάντοτε να αποσυνδέεται από την παροχή ρεύματος εφόσον δε χρησιμοποιείται. Να αποσυνδέετε τη συσκευή πριν από την μετακίνησή της, τον καθαρισμό, τη συναρμολόγηση ή αποσυναρμολόγηση της και την αποθήκευσή της.
38. Πάντοτε να θεωρείτε την συσκευή "ενεργή" όταν είναι συνδεδεμένη στην παροχή ηλεκτρικού ρεύματος ακόμη και αν ο διακόπτης λειτουργίας / ταχυτήτων είναι στη θέση "0". Σημειώστε ότι τα ηλεκτρικά μέρη της συσκευής είναι υπό τάση (συνεχίζουν να αντλούν ηλεκτρικό ρεύμα), ακόμη και όταν ο διακόπτης λειτουργίας / ταχυτήτων είναι στην θέση "0".

39. Η συσκευή πρέπει να χρησιμοποιείται μόνο από ενήλικες.
40. Φυλάσσετε τη συσκευή μακριά από παιδιά.
41. Η συσκευή δεν είναι παιχνίδι. Τα παιδιά πρέπει να είναι υπό επιτήρηση όταν βρίσκονται κοντά στην συσκευή.
42. Επιβλέψτε πάντα τη συσκευή όταν βρίσκεται σε λειτουργία.
43. Η συσκευή πρέπει να φυλάσσεται μόνο σε εσωτερικούς χώρους με ξηρό κλίμα μακριά από υγρασία και υψηλή ή πολύ χαμηλή θερμοκρασία και να αποφεύγεται η άμεση έκθεση της σε υπεριώδη ακτινοβολία.
44. Βεβαιωθείτε ότι η συσκευή είναι πάντα καθαρή και στεγνή πριν από την αποθήκευσή της.
45. Ποτέ μην αποθηκεύετε τη συσκευή ενώ είναι ακόμη ζεστή.



**ΠΡΟΣΟΧΗ!**

Διαβάστε όλες τις οδηγίες προσεκτικά προτού αρχίσετε να χρησιμοποιείτε τη συσκευή και φυλάξτε τις για μελλοντική χρήση.



**ΠΡΟΣΟΧΗ!**

Μην αγγίζετε ποτέ τα κινούμενα μέρη.



**ΠΡΟΣΟΧΗ!**

Αφήστε τα ζεστά υλικά να κρυώσουν πριν τα πολτοποιήσετε (μέγιστη θερμοκρασία 60°C)



**ΠΡΟΣΟΧΗ!**

Απαγορεύεται η χρήση της συσκευής με οποιοδήποτε άλλο εξάρτημα εκτός αυτών που προτείνει ο κατασκευαστής και συνοδεύουν την συσκευή. Απαγορεύεται η χρήση της συσκευής με οποιοδήποτε εξωτερικό εξάρτημα, χρονόμετρο ή σύστημα μακρινού έλεγχου.



**ΠΡΟΣΟΧΗ!**

Αυτή η συσκευή δεν ενδείκνυται για χρήση από άτομα με σωματική ή διανοητική υστέρηση (συμπεριλαμβανομένων και των παιδιών) ή με έλλειψη εμπειρίας και γνώσεων, εκτός αν βρίσκονται κάτω από επίβλεψη ή καθοδήγηση από άτομα τα οποία είναι υπεύθυνα για την ασφάλεια τους. Η συσκευή δεν είναι παιχνίδι. Τα παιδιά πρέπει να είναι κάτω από επίτηρηση όταν βρίσκονται κοντά στην συσκευή.



**ΠΡΟΣΟΧΗ - ΚΙΝΔΥΝΟΣ ΗΛΕΚΤΡΟΠΛΗΞΙΑΣ!**

Για να αποφύγετε τον κίνδυνο ηλεκτροπληξίας, μην επιχειρήσετε να ανοίξετε τη συσκευή για επιδιόρθωση. Για οποιαδήποτε επισκευή απευθυνθείτε σε εξειδικευμένο προσωπικό.

## **ΠΡΙΝ ΑΠΟ ΤΗΝ ΠΡΩΤΗ ΧΡΗΣΗ**

1. Όταν βγάλετε τη συσκευή από τη συσκευασία της, μεριμνήστε για τη σωστή απόσυρση της συσκευασίας της συσκευής ανακυκλώνοντας τα υλικά της (χαρτί και νάιλον) σωστά.
2. Φροντίστε ώστε οι πλαστικές σακούλες της συσκευασίας να βρίσκονται μακριά από βρέφη και παιδιά μέχρι την ανακύκλωσή τους.
3. Αφού βγάλετε την συσκευή από τη συσκευασία της καθαρίστε την με υγρό πανί και όχι με οικιακά υγρά καθαρισμού.
4. Ποτέ μην τοποθετείτε τη συσκευή κάτω από νερό, για να την καθαρίσετε.
5. Πριν συνδέσετε τη συσκευή με την παροχή ρεύματος ελέγξτε εάν η τάση και η συχνότητα λειτουργίας συμφωνούν με αυτά που αναγράφονται στον πίνακα με τις τεχνικές προδιαγραφές.
6. Τοποθετήστε τη συσκευή σε στεγνή και επίπεδη επιφάνεια.
7. Βεβαιωθείτε ότι όλα τα μέρη της συσκευής είναι σωστά τοποθετημένα, προτού τη θέσετε σε λειτουργία.
8. Ξεδιπλώστε το καλώδιο τελείως και βεβαιωθείτε ότι δεν υπάρχει κάποια φθορά προτού χρησιμοποιήσετε τη συσκευή.
9. Σε περίπτωση που παρατηρήσετε ότι η συσκευή μυρίζει και βγάζει λίγο καπνό στην πρώτη χρήση, μην ανησυχείτε, είναι φυσιολογικό.
10. Ποτέ μην ενεργοποιείτε τη συσκευή όταν τα καπάκια της κανάτας δεν είναι στη θέση τους. Υπάρχει κίνδυνος υπερχέλισης.
11. Μη γεμίζετε την κανάτα πάνω από το επιτρεπόμενο όριο των 1500ml.
12. Πάντα να ξεκινάτε τη λειτουργία της συσκευής από την χαμηλή ταχύτητα και σταδιακά να επιταχύνετε.
13. Μη χρησιμοποιείτε τη συσκευή για περισσότερο από 30 δευτερόλεπτα συνεχόμενα. Φροντίστε να κάνετε πάντα μια παύση τουλάχιστον 15 δευτερολέπτων μεταξύ δύο χρήσεων. Εάν χρησιμοποιήσετε τη συσκευή για περισσότερο από 3 φορές είναι απαραίτητο ένα διάλλειμα για να κρυώσει η συσκευή.
- 14. Αφήστε τα ζεστά υλικά να κρυώσουν πριν τα πολτοποιήσετε (μέγιστη θερμοκρασία 60°C).**
15. Τεμαχίστε την στερεά τροφή σε μικρά κομμάτια πριν τα πολτοποιήσετε με την συσκευή.

## **ΑΠΟΘΗΚΕΥΣΗ**

- Αποθηκεύστε τη συσκευή σε ξηρό μέρος μη προσβάσιμο για τα παιδιά.
- ⚠ Ποτέ μην διπλώνετε το καλώδιο του ρεύματος γύρω από το μοτέρ μετά τη χρήση καθώς η θερμότητα του μοτέρ μπορεί να προκαλέσει βλάβη στο καλώδιο του ρεύματος.

## ΟΔΗΓΙΕΣ ΧΡΗΣΗΣ

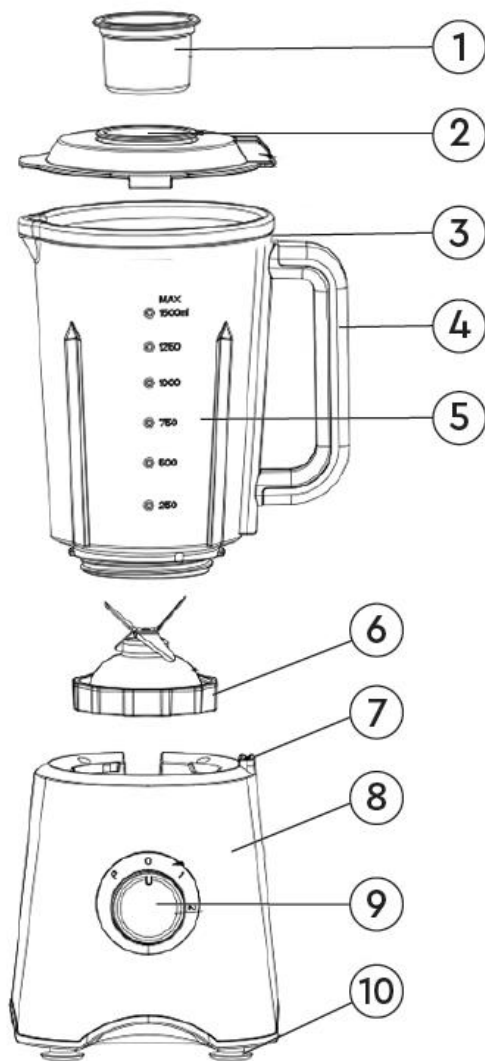

1. Καπάκι Α
2. Καπάκι Β
3. Οδηγός ασφάλισης (Καπάκι)
4. Χερούλι
5. Κανάτα
6. Λεπίδες
7. Οδηγός ασφάλισης (Κανάτας)
8. Κυρίως σώμα
9. Διακόπτης λειτουργίας (επιλογή ταχυτήτων)
10. Αντιολισθητικά πόδια

## Οδηγίες συναρμολόγησης

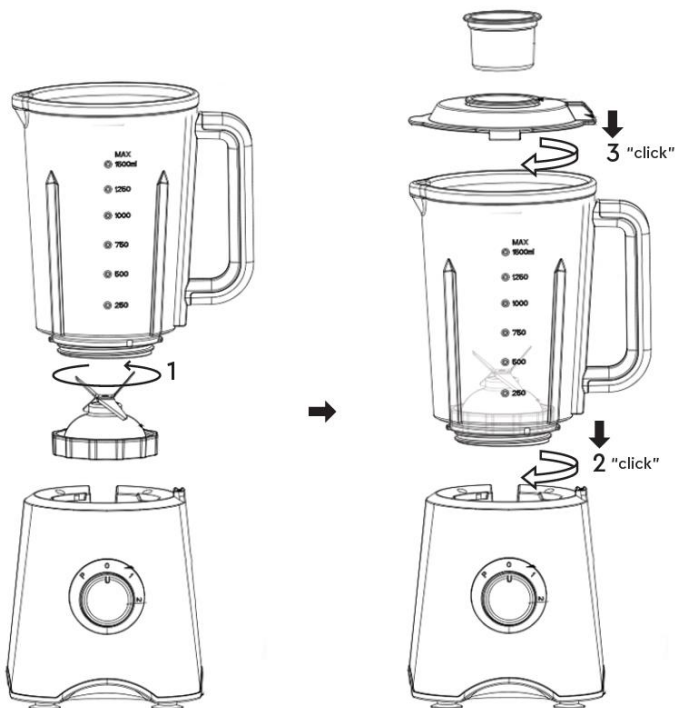

Τοποθετήστε την βάση της συσκευής σε επίπεδη και στεγνή επιφάνεια.

1. Γυρνώντας αριστερόστροφα, βιδώστε και ασφαλίστε τις λεπίδες (6) στο κάτω μέρος της κανάτας (5).
2. Τοποθετήστε την κανάτα (5) επάνω στο κυρίως σώμα (8) προσαρμόζοντας την βάση της κανάτας στον οδηγό ασφάλισης (Κανάτας) (7).
3. Ασφαλίστε την κανάτα (5) περιστρέφοντας την δεξιόστροφα ακούγοντας το χαρακτηριστικό 'κλικ'.
4. Τοποθετήστε το καπάκι B (2) προσαρμόζοντας το, στον οδηγό ασφάλισης (Καπάκι) (3).
5. Περιστρέψτε το καπάκι B (2) δεξιόστροφα για να ασφαλίσει.
6. Τοποθετήστε το καπάκι A (1) στο καπάκι της κανάτας B (2) και πιέστε προς τα κάτω για να ασφαλίσει.
7. Αφού βεβαιωθείτε ότι ο διακόπτης λειτουργίας (9) είναι στην θέση «0» συνδέστε τη συσκευή με το ρεύμα.
8. Η συσκευή δεν θα λειτουργήσει εάν η κανάτα (5) ή το καπάκι B (2) δεν είναι σωστά τοποθετημένα και ασφαλισμένα.



## Χρήση συσκευής

1. Σιγουρευτείτε ότι η συσκευή ΔΕΝ είναι συνδεδεμένη στην παροχή ρεύματος.
2. Αφού αφαιρέσετε το καπάκι Α (1) ρίχνετε στο εσωτερικό της κανάτας (5) τμηματικά τα υλικά που επιθυμείτε, αφού προηγουμένως τα έχετε τεμαχίσει.
3. Τοποθετήστε το καπάκι Α (1) πάλι στο καπάκι Β (2) της κανάτας (5) και συνδέστε την συσκευή στην παροχή ρεύματος.
4. Ο διακόπτης λειτουργίας (9) σας δίνει την δυνατότητα να ρυθμίσετε την ταχύτητα περιστροφής των λεπίδων στο επιθυμητό επίπεδο. Οι ρυθμίσεις του διακόπτη λειτουργίας είναι οι ακόλουθες:

**0** = OFF

**1** = Χαμηλή προς Μεσαία ταχύτητα

**2** = Υψηλή ταχύτητα

**P** = PULSE

Η λειτουργία "PULSE" προσφέρει καλύτερο έλεγχο λειτουργίας.

Ταχύτητες 1 έως 2: Η ταχύτητα πρέπει να αλλάζει πάντοτε σειριακά γυρίζοντας πρώτα τον διακόπτη στην θέση "1" και μετά στην θέση "2" και ποτέ από την θέση "0" κατευθείαν στην θέση "2".

5. Όταν τα υλικά πολτοποιηθούν όσο επιθυμείτε, κλείστε τη συσκευή περιστρέφοντας τον διακόπτη λειτουργίας (9) στη θέση "0" και αποσυνδέστε τη συσκευή από την παροχή ρεύματος.
6. Για να αδειάσετε το μείγμα, αποσυνδέστε την κανάτα (5) από το σώμα του μοτέρ (8) περιστρέφοντάς την αριστερόστροφα. Στην συνέχεια αφαιρέστε το καπάκι Β (2) της κανάτας περιστρέφοντάς το αριστερόστροφα και αδειάστε ή σερβίρετε το μείγμα από την κανάτα.

## Χρήσιμες συμβουλές

- Τα υλικά που θα χρησιμοποιήσετε πρέπει να είναι τεμαχισμένα.
- Όταν δουλεύετε συμπαγές μείγμα θα πρέπει να διακόπτετε τη λειτουργία της συσκευής και να απομακρύνετε τα υλικά από τις άκρες της κανάτας μεταφέροντάς τα προς την λεπίδα με μια πλαστική σπάτουλα.
- Όταν δουλεύετε φρούτα ή λαχανικά, ωμά ή μαγειρεμένα, πρέπει να τα κόβετε σε μικρά κομμάτια για να διευκολύνετε την διαδικασία αλέσεως.

- Όταν δουλεύετε παγωμένα φρούτα ή λαχανικά, πρέπει να τα έχετε προηγουμένως κόψει σε μικρά κομμάτια και να προσθέτετε υγρά όπως (γάλα ή νερό) για να διευκολύνετε την διαδικασία αλέσεως.
- Η συσκευή είναι κατάλληλη για θρυμματισμό πάγου.
- Όταν δουλεύετε ποικίλα υλικά, καλό είναι πρώτα να αλέθετε τα υγρά και μετά να προσθέτετε τα στερεά υλικά.
- Όταν αλέθετε κρέας πρέπει να μην έχει κόκαλα, όπως επίσης, πάντα αφαιρείτε το κουκούτσι από τα φρούτα, διαφορετικά θα καταστραφούν οι λεπίδες.
- Σταθεροποιήστε την κανάτα (5) κρατώντας την πάντα από το χερούλι της όταν η συσκευή είναι σε λειτουργία, διότι υπάρχει κίνδυνος μετακίνησής της. Σε αυτή την περίπτωση, κλείστε αμέσως τη συσκευή και τοποθετήστε το δοχείο σωστά.
- Εάν θέλετε να συμπληρώσετε υλικά, αφαιρείτε το καπάκι Α (1) και προσθέτετε τα υλικά. Ποτέ μην αφαιρείτε το καπάκι της κανάτας Β (2), ενώ το μπλέντερ είναι σε λειτουργία.

## **ΚΑΘΑΡΙΟΤΗΤΑ**

- Καθαρίζετε πάντα τη συσκευή μετά τη χρήση της.
- Αποσυνδέστε τη συσκευή και αφήστε να κρυώσει πριν την καθαρίσετε.
- Καθαρίστε την εξωτερική επιφάνεια του μπλέντερ και τη βάση της με ένα ελαφρώς υγρό πανί για να μην περάσει υγρό στις σχισμές και σκουπίστε με ένα μαλακό στεγνό πανί.
- Γεμίστε τη μισή κανάτα (5) με ζεστό νερό και λίγο υγρό απορρυπαντικό. Γυρίστε τον διακόπτη λειτουργίας (9) στην θέση "P" για 1-2 δευτερόλεπτα.
- Επαναλάβετε την ίδια διαδικασία 3-4 φορές.
- Ποτέ μη βυθίζετε το κυρίως σώμα (8) της συσκευής σε νερό.
- Μη χρησιμοποιείτε σκληρά καθαριστικά ή διαβρωτικά σε οποιοδήποτε μέρος της συσκευής.
- Βεβαιωθείτε ότι όλα τα τμήματα της συσκευής έχουν στεγνώσει πλήρως μετά τον καθαρισμό και πριν ξαναχρησιμοποιηθούν.
- Μην χρησιμοποιείτε αιχμηρά αντικείμενα, σκληρές βούρτσες ή καθαριστικά φούρνου για να καθαρίσετε τη συσκευή.
- Μην τοποθετείτε οποιοδήποτε μέρος της συσκευής σε πλυντήριο πιάτων.

## ΤΕΧΝΙΚΕΣ ΠΡΟΔΙΑΓΡΑΦΕΣ ΠΡΟΪΟΝΤΟΣ

Model: **JE-816G**

Ref. No: **1215-00001**

Ισχύς: **1300W**

Εύρος τάσης: **220-240V**

Συχνότητα λειτουργίας: **50/60Hz**

Χαρακτηριστικά: Κανάτα χωρητικότητας 1500ml  
Αποσπώμενη κανάτα  
2 ταχύτητες και PULSE  
4 Ανοξείδωτες λεπίδες  
Αντιολισθητική βάση  
Ευκολία στη συναρμολόγηση, τη χρήση και το καθάρισμα

### ΑΠΟΚΟΜΙΔΗ ΠΑΛΑΙΟΥ ΗΛΕΚΤΡΙΚΟΥ & ΗΛΕΚΤΡΟΝΙΚΟΥ ΕΞΟΠΛΙΣΜΟΥ



Το σύμβολο αυτό επάνω στο προϊόν ή στη συσκευασία του, σημαίνει ότι το προϊόν δεν πρέπει να πεταχτεί μαζί με τα οικιακά απορρίμματα αλλά πρέπει να παραδοθεί σε ένα κατάλληλο σημείο συλλογής ηλεκτρολογικού και ηλεκτρονικού υλικού προς ανακύκλωση. Με το να βεβαιωθείτε ότι το προϊόν πετάχτηκε σωστά, βοηθάτε στην πρόληψη πιθανών αρνητικών επιπτώσεων στο περιβάλλον και την υγεία. Η ανακύκλωση των υλικών θα βοηθήσει στην εξοικονόμηση φυσικών πόρων. Για περισσότερες πληροφορίες σχετικά με την ανακύκλωση αυτού του προϊόντος, παρακαλούμε επικοινωνήστε με τις υπηρεσίες καθαριότητας του δήμου σας ή το κατάστημα όπου αγοράσατε το προϊόν.

### ΠΡΟΣΤΑΤΕΥΟΥΜΕ ΤΟ ΠΕΡΙΒΑΛΛΟΝ

**RoHS**  
COMPLIANT

Το προϊόν ΣΥΜΜΟΡΦΩΝΕΤΑΙ με τις οδηγίες της Ε.Ε. WEEE (σχετικά με την ανακύκλωσή του) και ROHS (σχετικά με την περιεκτικότητα επιβλαβών ουσιών για το περιβάλλον).

### ΕΓΓΥΗΜΕΝΗ ΠΟΙΟΤΗΤΑ



Τα προϊόντα **VICKO** είναι εγγυημένα για την ποιότητα τους.

### ΠΛΗΡΟΦΟΡΙΕΣ & ΕΠΙΚΟΙΝΩΝΙΑ



Για περισσότερες πληροφορίες, παρακαλώ επικοινωνήστε με το e-mail [info@vicko.gr](mailto:info@vicko.gr) ή στο τηλέφωνο: **2310 476 737**.