

VICKO®

Ηλεκτρικός Στίφτης 600W

ΟΔΗΓΙΕΣ ΧΡΗΣΗΣ

Model No: JE-653A
Ref. No: 1300-00000



ΠΡΟΣΟΧΗ! - ΟΔΗΓΙΕΣ ΑΣΦΑΛΕΙΑΣ

1. Αυτή η συσκευή έχει σχεδιαστεί ΜΟΝΟ για οικιακή & ιδιωτική χρήση. Καμία ευθύνη δεν φέρει ο κατασκευαστής για βλάβη που προκλήθηκε από χρήση μη συμβατή με τις οδηγίες.
2. Η συσκευή δεν προορίζεται για χρήση στις παρακάτω περιπτώσεις οι οποίες δεν καλύπτονται από την εγγύηση:
 - Επαγγελματική χρήση.
 - Σε κοινόχρηστους χώρους κουζίνας που χρησιμοποιούνται από το προσωπικό καταστημάτων, γραφείων και άλλων επαγγελματικών χώρων.
 - Σε αγροκτήματα.
 - Για χρήση από πελάτες ξενοδοχείων, πανδοχείων, ενοικιαζόμενων δωμάτων κτλ.
 - Χρήση του προϊόντος από αμέλεια ή εσκεμμένα, μη σύμφωνη με τις οδηγίες χρήσης.
3. Η συσκευή χρησιμοποιείται μόνο για παραγωγή χυμού από μαλακά, μεγάλα ή μικρά εσπεριδοειδή φρούτα (λεμόνια ή πορτοκάλια) και ρόδια .
4. Η συσκευή πρέπει να χρησιμοποιείται μόνο σε εσωτερικούς χώρους.
5. Μη χρησιμοποιείτε τη συσκευή εάν υπάρχει κάποια φθορά στο καλώδιό της, έχει πέσει ή έχει υποστεί οποιαδήποτε καταστροφή. Απευθυνθείτε σε ειδικευμένο τεχνικό για επιδιόρθωση ή αντικατάσταση.
6. Πάντοτε να χειρίζεστε το καλώδιο τροφοδοσίας με προσοχή. Μην τραβάτε το στέλεχος του καλωδίου για να αποσυνδέσετε τη συσκευή από την παροχή ρεύματος. Πάντα να τραβάτε από το βύσμα. Μη διπλώνετε ή τσακίζετε το καλώδιο τροφοδοσίας ποτέ.
7. Μη χρησιμοποιείτε το καλώδιο ως χερούλι.
8. Μην αφήνετε το καλώδιο σφηνωμένο ανάμεσα σε πόρτα που έχει κλείσει.
9. Μην τραβάτε το καλώδιο γύρω από κοφτερές γωνίες.
10. Μην αφήνετε το καλώδιο να ακουμπάει σε υγρές ή καυτές επιφάνειες, να κρέμεται στην άκρη του τραπεζιού ή του πάγκου σας.
11. Μη τυλίγετε το καλώδιο γύρω από τη συσκευή.
12. Μη χρησιμοποιείτε εξαρτήματα που δε συνιστώνται από τον κατασκευαστή. Μπορεί να προκαλέσουν τραυματισμό στον χρήστη και καταστροφή της συσκευής.
13. Μη χρησιμοποιείτε τη συσκευή με οποιοδήποτε μετασχηματιστή ή μετατροπέα τάσης.
14. Μη χρησιμοποιείτε καλώδιο επέκτασης με τη συσκευή.
15. Μην τοποθετείτε τη συσκευή κοντά ή επάνω σε ηλεκτρικό φούρνο, σε φούρνο υγραερίου, σε φούρνο μικροκυμάτων ή πλυντήριο.
16. Τοποθετήστε τη συσκευή μακριά από εύφλεκτα αντικείμενα ή άλλη πηγή θερμότητας.
17. Μη χρησιμοποιείτε τη συσκευή σε εξωτερικό χώρο ή σε χώρους που χρησιμοποιούνται προϊόντα με αεροζόλ (σπρέι) ή όπου χορηγείται οξυγόνο.

18. Φροντίστε ώστε η πρίζα να είναι εύκολα προσβάσιμη ανά πάσα στιγμή, για να εξασφαλίσετε ότι η συσκευή μπορεί να αποσυνδεθεί γρήγορα από την παροχή ηλεκτρικού ρεύματος σε περίπτωση ανάγκης.
19. Η συσκευή δεν πρέπει να εκτίθεται σε ακραίες καιρικές συνθήκες (βροχή κτλ.) ή συνθήκες υγρασίας.
20. Μην αποθηκεύετε και μη χρησιμοποιείτε τη συσκευή σε σημείο από όπου μπορεί να πέσει σε μπανιέρα, νεροχύτη ή νερό.
21. Όταν η συσκευή βρίσκεται σε λειτουργία, πάντα αφήνετε αρκετό χώρο γύρω από αυτή μεταξύ άλλων αντικειμένων, για να κυκλοφορεί ο αέρας ελεύθερα. Μην τοποθετείτε τη συσκευή κοντά σε εύφλεκτα υλικά, όπως έπιπλα, μαξιλάρια, υφάσματα, κουρτίνες, κτλ.
22. Πάντοτε χρησιμοποιείτε τη συσκευή σε όρθια θέση.
23. Μη χρησιμοποιείτε τη συσκευή με βρεγμένα χέρια.
24. Μη χρησιμοποιείτε τη συσκευή ενώ έχετε επαφή με νερό.
25. Μη βυθίζετε τη συσκευή μέσα στο νερό ή οποιοδήποτε άλλο υγρό.
26. Μην πιάνετε τη συσκευή αν έχει πέσει σε νερό, αλλά βγάλτε την αμέσως από την πρίζα.
27. Ποτέ μη χρησιμοποιείτε την συσκευή για να στύψετε σκληρά φρούτα.
28. Μην εισάγετε οποιοδήποτε αντικείμενο στις σχισμές ή σε οποιοδήποτε άλλο άνοιγμα της συσκευής.
29. Ποτέ μην τοποθετήσετε αντικείμενα (μαλλιά, ρούχα, μαγειρικά σκεύη, μαχαίρια, κ.λπ.), στον κώνο όταν η συσκευή είναι συνδεδεμένη με την παροχή ρεύματος.
30. Ποτέ μην χρησιμοποιείτε τη συσκευή εάν δεν έχετε τοποθετήσει σωστά τα εξαρτήματα.
31. Πάντοτε να χρησιμοποιείτε τον ειδικό μοχλό πίεσης για να στύψετε τα φρούτα.
32. Ποτέ μην πιέζετε με υπερβολική δύναμη τον μοχλό πίεσης.
33. Όταν τελειώσει η διαδικασία ανάμιξης ελέγξτε εάν ο κώνος έχει καταστραφεί. Σε αυτή την περίπτωση πιθανόν υπάρχουν κομμάτια από τον κώνο μέσα στον χυμό. Μην καταναλώσετε τον χυμό και αντικαταστήστε τον κώνο.
34. Μην χρησιμοποιείτε τη συσκευή εάν ο κώνος έχει χαλάσει ή φθαρεί.
35. Ποτέ μη μετακινείτε την συσκευή ενώ λειτουργεί.
36. Η συσκευή πρέπει πάντοτε να αποσυνδέεται από την παροχή ρεύματος όταν δε χρησιμοποιείται. Να απενεργοποιείτε πάντοτε και να αποσυνδέετε τη συσκευή πριν από την μετακίνησή της, τον καθαρισμό, τη συναρμολόγηση ή αποσυναρμολόγηση της, όταν θέλετε να αλλάξετε τα εξαρτήματα και την αποθήκευσή της.
37. Πάντοτε να θεωρείτε την συσκευή “ενεργή” όταν είναι συνδεδεμένη στην παροχή ηλεκτρικού ρεύματος ακόμη και αν δεν βρίσκεται σε λειτουργία. Σημειώστε ότι ηλεκτρικά μέρη της συσκευής είναι υπό τάση (συνεχίζουν να αντλούν ηλεκτρικό ρεύμα), ακόμη και όταν η συσκευή δεν βρίσκεται σε λειτουργία.
38. Η συσκευή πρέπει να χρησιμοποιείται μόνο από ενήλικες.
39. Φυλάσσετε τη συσκευή μακριά από παιδιά.

40. Η συσκευή δεν είναι παιχνίδι. Τα παιδιά πρέπει να είναι υπό επιτήρηση όταν βρίσκονται κοντά στην συσκευή.
41. Επιβλέψτε πάντα τη συσκευή όταν βρίσκεται σε λειτουργία.
42. Η συσκευή πρέπει να φυλάσσεται μόνο σε εσωτερικούς χώρους με ξηρό κλίμα μακριά από υγρασία και υψηλή ή πολύ χαμηλή θερμοκρασία και να αποφεύγεται η άμεση έκθεση της σε υπεριώδη ακτινοβολία.
43. Βεβαιωθείτε ότι η συσκευή είναι πάντα καθαρή και στεγνή πριν από την αποθήκευσή της.
44. Ποτέ μην αποθηκεύετε τη συσκευή ενώ είναι ακόμη ζεστή.



ΠΡΟΣΟΧΗ!

Διαβάστε όλες τις οδηγίες προσεκτικά προτού αρχίσετε να χρησιμοποιείτε τη συσκευή και φυλάξτε τις για μελλοντική χρήση. Η μη συμμόρφωση με τις οδηγίες, συνεπάγεται την απώλεια της εγγύησης.



ΠΡΟΣΟΧΗ!

Απαγορεύεται η χρήση της συσκευής με οποιοδήποτε άλλο εξάρτημα εκτός αυτών που προτείνει ο κατασκευαστής και συνοδεύουν την συσκευή. Απαγορεύεται η χρήση της συσκευής με οποιοδήποτε εξωτερικό εξάρτημα, χρονόμετρο ή σύστημα μακρινού έλεγχου.



ΠΡΟΣΟΧΗ!

Αυτή η συσκευή δεν ενδείκνυται για χρήση από άτομα με σωματική ή διανοητική υστέρηση (συμπεριλαμβανομένων και των παιδιών) ή με έλλειψη εμπειρίας και γνώσεων, εκτός αν βρίσκονται κάτω από επίβλεψη ή καθοδήγηση από άτομα τα οποία είναι υπεύθυνα για την ασφάλειά τους. Η συσκευή δεν είναι παιχνίδι. Τα παιδιά πρέπει να είναι κάτω από επιτήρηση όταν βρίσκονται κοντά στην συσκευή.



ΠΡΟΣΟΧΗ - ΚΙΝΔΥΝΟΣ ΗΛΕΚΤΡΟΠΛΗΞΙΑΣ!

Για να αποφύγετε τον κίνδυνο ηλεκτροπληξίας, μην επιχειρήσετε να ανοίξετε τη συσκευή για επιδιόρθωση. Για οποιαδήποτε επισκευή απευθυνθείτε σε εξειδικευμένο προσωπικό.

ΠΡΙΝ ΑΠΟ ΤΗ ΠΡΩΤΗ ΧΡΗΣΗ

1. Όταν βγάλετε τη συσκευή από τη συσκευασία της, μεριμνήστε για τη σωστή απόσυρση της συσκευασίας ανακυκλώνοντας τα υλικά της (χαρτί και νάιλον) σωστά.
2. Φροντίστε ώστε οι πλαστικές σακούλες της συσκευασίας να βρίσκονται μακριά από βρέφη και παιδιά μέχρι την ανακύκλωσή τους.
3. Αφού βγάλετε την συσκευή από τη συσκευασία της καθαρίστε την ακολουθώντας τις παρακάτω οδηγίες:
 - Καθαρίστε εξωτερικά τη βάση με το μοτέρ της συσκευής με ένα ελαφρώς υγρό πανί για να μην περάσει υγρό στις σχισμές.
 - ⚠ Ποτέ μη τοποθετείτε τη βάση με το μοτέρ της συσκευής μέσα σε νερό ή κάτω από τρεχούμενο νερό ή οποιοδήποτε άλλο υγρό.
 - Εκτός από τη βάση του μοτέρ με το καλώδιο, όλα τα υπόλοιπα αποσπώμενα εξαρτήματα της συσκευής (Μεγάλος κώνος, Μικρός κώνος, Φίλτρο, Δοχείο, Άξονας βάσης) μπορούν να καθαριστούν με απορρυπαντικό και ζεστό νερό ή σε πλυντήριο πιάτων. Φροντίστε να ξεπλύνετε καλά αφαιρώντας κάθε ίχνος απορρυπαντικού.
 - ⚠ Μην τοποθετείτε τα αποσπώμενα εξαρτήματα σε αποστειρωτικές συσκευές.
 - ⚠ Βεβαιωθείτε ότι όλα τα τμήματα της συσκευής έχουν στεγνώσει απόλυτα πριν συναρμολογήσετε ξανά τη συσκευή.
 - ⚠ Μην χρησιμοποιείτε αιχμηρά αντικείμενα, σκληρές βούρτσες ή καθαριστικά φούρνου για να καθαρίσετε τη συσκευή.
4. Τοποθετήστε τη συσκευή σε μία επίπεδη, σταθερή και στεγνή επιφάνεια.
5. Ξεδιπλώστε το καλώδιο τελείως και βεβαιωθείτε ότι δεν υπάρχει κάποια φθορά προτού χρησιμοποιήσετε τη συσκευή.
6. Πριν συνδέσετε τη συσκευή με την παροχή ρεύματος ελέγξτε εάν η τάση και η συχνότητα λειτουργίας συμφωνούν με αυτά που αναγράφονται στον πίνακα με τις τεχνικές προδιαγραφές.
7. Βεβαιωθείτε ότι όλα τα μέρη της συσκευής είναι σωστά τοποθετημένα, προτού τη θέσετε σε λειτουργία.
8. Σε περίπτωση που παρατηρήσετε ότι η συσκευή μυρίζει και βγάζει λίγο καπνό στην πρώτη χρήση, μην ανησυχείτε είναι φυσιολογικό.

ΠΡΟΣΟΧΗ!



Μη χρησιμοποιείτε τη συσκευή για περισσότερο από 30 δευτερόλεπτα συνεχόμενα. Φροντίστε να κάνετε πάντα μια παύση τουλάχιστον 30 δευτερολέπτων μεταξύ δύο χρήσεων. Εάν χρησιμοποιήσετε τη συσκευή για περισσότερο από 10 φορές είναι απαραίτητο ένα διάλειμμα για να κρυώσει.

ΠΛΗΡΟΦΟΡΙΕΣ ΣΥΣΚΕΥΗΣ

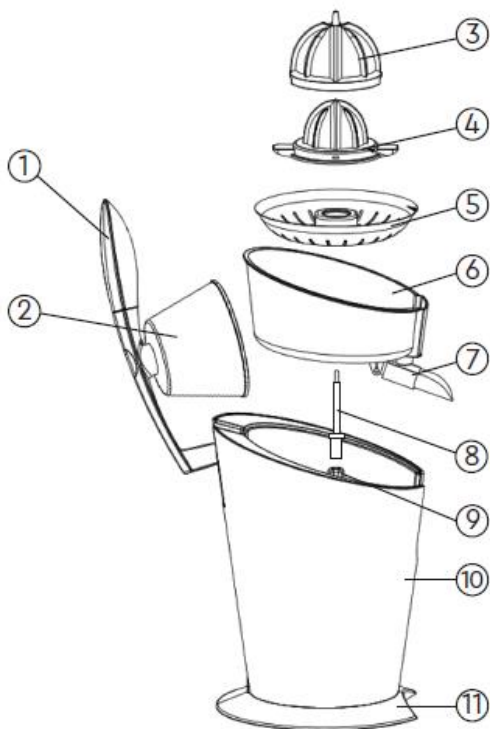

1. Μοχλός πίεσης
2. Κάλυμμά φρούτου
3. Μεγάλος κώνος
4. Μικρός κώνος
5. Φίλτρο
6. Δοχείο
7. Στόμιο (βρυσάκι)
8. Άξονας βάσης
9. Υποδοχή άξονα βάσης
10. Βάση / Μοτέρ
11. Αντιολισθητικά πόδια

ΣΥΝΑΡΜΟΛΟΓΗΣΗ ΚΑΙ ΟΔΗΓΙΕΣ ΧΡΗΣΗΣ

Παρακαλούμε ακολουθήστε τις παρακάτω οδηγίες για τη συναρμολόγηση και την ορθή χρήση της συσκευής.

- ⚠ ΠΡΟΣΟΧΗ: Πάντα να βεβαιώνετε ότι η συσκευή ΔΕΝ είναι συνδεδεμένη στην παροχή ρεύματος πριν ξεκινήσετε τη συναρμολόγησή ή την αποσυναρμολόγησή της.
- 1. Προετοιμάστε τα φρούτα που θα επεξεργαστείτε κόβοντάς τα στην μέση.
- 2. Βεβαιωθείτε ότι όλα τα μέρη της συσκευής είναι σωστά τοποθετημένα, προτού τη θέσετε σε λειτουργία. (Ακολουθήστε τα βήματα συναρμολόγησης που βρίσκονται παρακάτω.)
- 3. Συνδέστε τη συσκευή με την παροχή ρεύματος.
- ⚠ Μην ασκείτε υπερβολική πίεση όταν χρησιμοποιείτε τη λαβή, αποτρέποντας την περιστροφή του κώνου, καθώς αυτό μπορεί να προκαλέσει βλάβη στον κινητήρα. Φροντίστε να πιέσετε τα φρούτα στον κώνο όσο χρειάζεται για να περιστρέφονται ομαλά.
- ⚠ Εάν το φρούτο είναι μεγάλο προσαρμόστε τον μεγάλο κώνο (3) επάνω στον μικρό κώνο (4).
- 4. Όταν τελειώσετε φροντίστε να αποσυνδέσετε άμεσα τη συσκευή από την παροχή ρεύματος.



1. Τοποθετήστε τον άξονα βάσης (8) μέσα στην ειδική υποδοχή (9).



2. Τοποθετήστε το δοχείο (6) επάνω στον άξονα (8).



3. Τοποθετήστε το φίλτρο (5) επάνω στο δοχείο (6).



4. Τοποθετήστε τον μικρό κώνο (4) επάνω στον άξονα (8) και κατά προτίμηση τοποθετήστε και τον μεγάλο κώνο (3) πάνω από τον μικρό κώνο (4).



5. Η συσκευή είναι έτοιμη για χρήση! Μπορείτε τώρα να τοποθετήσετε ένα ποτήρι κάτω από το βρυσάκι (7) για να ξεκινήσετε την διαδικασία σύψης. Για να αρχίσετε τοποθετήστε μισό φρούτο επάνω στον κώνο.



6. Στην συνέχεια πιέστε τον μοχλό (1) προς τα κάτω, πιέζοντας έτσι το κάλυμμα (2) πάνω στο φρούτο (λεμόνι, πορτοκάλι ή ρόδι) ώστε να ενεργοποιηθεί η λειτουργία της συσκευής. Η συσκευή είναι εξοπλισμένη με αυτόματο διακόπτη λειτουργίας που ενεργοποιεί την λειτουργία απλά πιέζοντας τον κώνο.



7. Πιέζοντας το στόμιο (7) προς τα κάτω, το βρυσάκι για την συλλογή χυμού είναι ανοιχτό. Πιέζοντας το στόμιο (7) προς τα πάνω, η συλλογή του χυμού γίνεται εντός του δοχείου (6), ενεργοποιώντας έτσι το σύστημα κατά του σταξίματος.

ΚΑΘΑΡΙΟΤΗΤΑ

- Φροντίστε να καθαρίζετε τη συσκευή πάντα μετά από κάθε χρήση.
 - Αποσυνδέστε τη συσκευή και αφήστε να κρυώσει πριν την καθαρίσετε.
 - Καθαρίστε εξωτερικά τη βάση με το μοτέρ της συσκευής με ένα ελαφρώς υγρό πανί για να μην περάσει υγρό στις σχισμές.
- ⚠ Ποτέ μη τοποθετείτε τη βάση με το μοτέρ της συσκευής μέσα σε νερό ή κάτω από τρεχούμενο νερό ή οποιοδήποτε άλλο υγρό.
- Εκτός από τη βάση του μοτέρ με το καλώδιο, όλα τα υπόλοιπα αποσπώμενα εξαρτήματα της συσκευής μπορούν να καθαριστούν με απορρυπαντικό και ζεστό νερό ή σε πλυντήριο πιάτων. Φροντίστε να ξεπλύνετε καλά αφαιρώντας κάθε ίχνος απορρυπαντικού.
Τα ακόλουθα μέρη μπορούν να καθαριστούν με απορρυπαντικό και νερό ή στο πλυντήριο πιάτων:
 - Μεγάλος κώνος
 - Μικρός κώνος
 - Φίλτρο
 - Δοχείο
 - Άξονας βάσης
- ⚠ Μην τοποθετείτε τα αποσπώμενα εξαρτήματα σε αποστειρωτικές συσκευές.
- ⚠ Βεβαιωθείτε ότι όλα τα τμήματα της συσκευής έχουν στεγνώσει απόλυτα πριν συναρμολογήσετε ξανά τη συσκευή.
- ⚠ Μην χρησιμοποιείτε αιχμηρά αντικείμενα, σκληρές βούρτσες ή καθαριστικά φούρνου για να καθαρίσετε τη συσκευή.

ΤΕΧΝΙΚΕΣ ΠΡΟΔΙΑΓΡΑΦΕΣ ΠΡΟΪΟΝΤΟΣ

Model: JE-653A

Ref. No: 1300-00000

Ισχύς: 600W

Εύρος τάσης: 220-240V

Συχνότητα λειτουργίας: 50/60Hz

Χωρητικότητα δοχείο: 0,4 λίτρα

Κώνιοι: 2 κώνιοι

Χαρακτηρίστηκα: Φίλτρο από ανοξείδωτο ατσάλι
Σύστημα κατά του σταξίματος
Αυτόματη λειτουργία έναρξης/παύσης ανάλογα με την πίεση
Μοχλός πίεσης για εύκολη χρήση
Αποσπώμενα μέρη κατάλληλα για πλυντήριο πιάτων

ΑΠΟΚΟΜΙΔΗ ΠΑΛΑΙΟΥ ΗΛΕΚΤΡΙΚΟΥ & ΗΛΕΚΤΡΟΝΙΚΟΥ ΕΞΟΠΛΙΣΜΟΥ



Το σύμβολο αυτό επάνω στο προϊόν ή στη συσκευασία του, σημαίνει ότι το προϊόν δεν πρέπει να πεταχτεί μαζί με τα οικιακά απορρίμματα αλλά πρέπει να παραδοθεί σε ένα κατάλληλο σημείο συλλογής ηλεκτρολογικού και ηλεκτρονικού υλικού προς ανακύκλωση. Με το να βεβαιωθείτε ότι το προϊόν πετάχτηκε σωστά, βοηθάτε στην πρόληψη πιθανών αρνητικών επιπτώσεων στο περιβάλλον και την υγεία. Η ανακύκλωση των υλικών θα βοηθήσει στην εξοικονόμηση φυσικών πόρων. Για περισσότερες πληροφορίες σχετικά με την ανακύκλωση αυτού του προϊόντος, παρακαλούμε επικοινωνήστε με τις υπηρεσίες καθαριότητας του δήμου σας ή με το κατάστημα όπου αγοράσατε το προϊόν.

ΠΡΟΣΤΑΤΕΥΟΥΜΕ ΤΟ ΠΕΡΙΒΑΛΛΟΝ

RoHS
COMPLIANT

Το προϊόν ΣΥΜΜΟΡΦΩΝΕΤΑΙ με τις οδηγίες της Ε.Ε. WEEE (σχετικά με την ανακύκλωσή του) και ROHS (σχετικά με την περιεκτικότητα επιβλαβών ουσιών για το περιβάλλον).

ΕΓΓΥΗΜΕΝΗ ΠΟΙΟΤΗΤΑ



Τα προϊόντα **VICKO** είναι εγγυημένα για την ποιότητά τους.

ΠΛΗΡΟΦΟΡΙΕΣ & ΕΠΙΚΟΙΝΩΝΙΑ



Για περισσότερες πληροφορίες, παρακαλώ στείλτε e-mail στο info@vicko.gr ή επικοινωνήστε τηλεφωνικά στο: **2310 476 737**.

ΣΗΜΕΙΩΣΗ

Η συσκευή αυτή μπορεί να υποβληθεί σε αλλαγές στα χαρακτηριστικά και τις προδιαγραφές της με σκοπό την διαρκή βελτίωση της, χωρίς προειδοποίηση προς τον χρήστη.

