

VICKO®

Αυτόματη μηχανή παρασκευής Ζυμαρικών 260 W

ΟΔΗΓΙΕΣ ΧΡΗΣΗΣ

Model No: 1296-00001



Ref. No: M3H



ΠΡΟΣΟΧΗ! - ΟΔΗΓΙΕΣ ΑΣΦΑΛΕΙΑΣ

1. Αυτή η συσκευή έχει σχεδιαστεί ΜΟΝΟ για οικιακή & ιδιωτική χρήση. Καμία ευθύνη δεν φέρει ο κατασκευαστής για βλάβη που προκλήθηκε από χρήση μη συμβατή με τις οδηγίες.
2. Η συσκευή δεν προορίζεται για χρήση στις παρακάτω περιπτώσεις οι οποίες δεν καλύπτονται από την εγγύηση:
 - Επαγγελματική χρήση.
 - Σε κοινόχρηστους χώρους που χρησιμοποιούνται από το προσωπικό καταστημάτων, γραφείων και άλλων επαγγελματικών χώρων.
 - Σε αγροκτήματα.
 - Για χρήση από πελάτες ξενοδοχείων, πανδοχείων, ενοικιαζόμενων δωματίων κτλ.
 - Χρήση του προϊόντος από αμέλεια ή εσκεμμένα, μη σύμφωνη με τις οδηγίες χρήσης.
3. Η συσκευή χρησιμοποιείται μόνο ως μηχανή ζυμαρικών για παρασκευή ζυμαρικών (μακαρόνια, παπαρδέλες κ.α.).
4. Η συσκευή πρέπει να χρησιμοποιείται μόνο σε εσωτερικούς χώρους.
5. Μη χρησιμοποιείτε τη συσκευή εάν υπάρχει κάποια φθορά στο καλώδιό της, έχει πέσει ή έχει υποστεί οποιαδήποτε καταστροφή. Απευθυνθείτε σε ειδικευμένο τεχνικό για επιδιόρθωση ή αντικατάσταση.
6. Πάντοτε να χειρίζεστε το καλώδιο τροφοδοσίας με προσοχή. Μην τραβάτε το στέλεχος του καλωδίου για να αποσυνδέσετε τη συσκευή από την παροχή ρεύματος. Πάντα να τραβάτε από το βύσμα. Μη διπλώνετε ή τσακίζετε το καλώδιο τροφοδοσίας ποτέ.
7. Μη χρησιμοποιείτε το καλώδιο ως χερούλι.
8. Μην αφήνετε το καλώδιο να ακουμπάει σε υγρές ή καυτές επιφάνειες, να κρέμεται στην άκρη του τραπεζιού ή του πάγκου σας.
9. Ποτέ μην τυλίγετε το καλώδιο του ρεύματος γύρω από το μοτέρ μετά τη χρήση καθώς η θερμότητα του μοτέρ μπορεί να προκαλέσει βλάβη στο καλώδιο του ρεύματος.
10. Μη χρησιμοποιείτε εξαρτήματα που δε συνιστώνται από τον κατασκευαστή. Μπορεί να προκαλέσουν τραυματισμό στον χρήστη και καταστροφή της συσκευής.
11. Μη χρησιμοποιείτε τη συσκευή με οποιοδήποτε μετασχηματιστή ή μετατροπέα τάσης.
12. Μη χρησιμοποιείτε καλώδιο επέκτασης με τη συσκευή.
13. Μην τοποθετείτε τη συσκευή κοντά ή επάνω σε ηλεκτρικό φούρνο, σε φούρνο υγραερίου, σε φούρνο μικροκυμάτων ή πλυντήριο.
14. Τοποθετήστε τη συσκευή μακριά από εύφλεκτα αντικείμενα ή άλλη πηγή θερμότητας.
15. Μη χρησιμοποιείτε τη συσκευή σε εξωτερικό χώρο ή σε χώρους που χρησιμοποιούνται προϊόντα με αεροζόλ (σπρέι) ή όπου χορηγείται οξυγόνο.

16. Φροντίστε ώστε η πρίζα να είναι εύκολα προσβάσιμη ανά πάσα στιγμή, για να εξασφαλίσετε ότι η συσκευή μπορεί να αποσυνδεθεί γρήγορα από την παροχή ηλεκτρικού ρεύματος σε περίπτωση ανάγκης.
17. Απαγορεύεται να χρησιμοποιείτε τη συσκευή στο χώρο του μπάνιου, κοντά σε πισίνα ή όπου υπάρχουν συνθήκες υγρασίας και υψηλής θερμοκρασίας.
18. Η συσκευή δεν πρέπει να εκτίθεται σε ακραίες καιρικές συνθήκες (βροχή κτλ.).
19. Μην αποθηκεύετε και μη χρησιμοποιείτε τη συσκευή σε σημείο από όπου μπορεί να πέσει σε μπανιέρα, νεροχύτη ή νερό.
20. Όταν η συσκευή βρίσκεται σε λειτουργία, πάντα αφήνετε αρκετό χώρο γύρω από αυτή μεταξύ άλλων αντικειμένων, για να κυκλοφορεί ο αέρας ελεύθερα.
21. Μην καλύπτετε τις οπές εξαερισμού της συσκευής κατά τη διάρκεια της λειτουργίας της.
22. Πάντοτε να χρησιμοποιείτε τη συσκευή σε όρθια θέση.
23. Μη χρησιμοποιείτε τη συσκευή με βρεγμένα χέρια.
24. Μη χρησιμοποιείτε τη συσκευή ενώ έχετε επαφή με νερό.
25. Μη βυθίζετε τη συσκευή μέσα στο νερό ή οποιοδήποτε άλλο υγρό.
26. Μην πιάνετε τη συσκευή αν έχει πέσει σε νερό, αλλά βγάλτε την αμέσως από την πρίζα.
27. Μη χρησιμοποιείτε τη συσκευή όταν είναι άδεια.
28. Ποτέ μην επεξεργάζεστε με την συσκευή τρόφιμα / υλικά παγωμένα. Ξεπαγώστε καλά τα κατεψυγμένα υλικά πριν τα επεξεργαστείτε με την συσκευή.
29. Ποτέ μην επεξεργάζεστε με την συσκευή τρόφιμα / υλικά πολύ ζεστά. Αφήστε τα να κρυώσουν πριν τα επεξεργαστείτε με την συσκευή.
30. Μην υπερβαίνετε την ποσότητα της ζύμης που δίνονται στις οδηγίες, καθώς μπορεί να προκαλέσει σοβαρή βλάβη στην συσκευή, η οποία δεν καλύπτετε από την εγγύηση.
31. Μην εισάγετε οποιοδήποτε αντικείμενο στις σχισμές ή σε οποιοδήποτε άλλο άνοιγμα της συσκευής.
32. Ποτέ μην τοποθετείτε τα δάχτυλά σας ή οποιαδήποτε άλλα αντικείμενα (μαλλιά, ρούχα, μαγειρικά εργαλεία, μαχαίρια, κ.λπ.), στον θάλαμο άλεσης ή κοντά σε οποιοδήποτε κινούμενο εξάρτημα της συσκευής όταν είναι συνδεδεμένη με την παροχή ρεύματος καθώς υπάρχει κίνδυνος τραυματισμού.
33. Ποτέ μη χρησιμοποιείτε τα δάχτυλα σας ή άλλα εργαλεία για την ώθηση των υλικών στο εσωτερικό του θαλάμου άλεσης καθώς υπάρχει κίνδυνος τραυματισμού και βλάβης ή καταστροφής της συσκευής.
34. Ποτέ μην χρησιμοποιείτε τη συσκευή εάν δεν έχετε τοποθετήσει σωστά όλα τα εξαρτήματα.
35. Μην χρησιμοποιείτε τη συσκευή εάν κάποιο εξάρτημα φθαρεί ή καταστραφεί. Εάν κάποιο εξάρτημα φθαρεί ή καταστραφεί, φροντίστε να το αντικαταστήσετε πριν ξαναχρησιμοποιήσετε τη συσκευή.
36. Ποτέ μη μετακινείτε την συσκευή ενώ λειτουργεί.

37. Η συσκευή πρέπει πάντοτε να αποσυνδέεται από την παροχή ρεύματος όταν δε χρησιμοποιείται. Να απενεργοποιείτε πάντοτε και να αποσυνδέετε τη συσκευή πριν από την μετακίνησή, τον καθαρισμό, τη συναρμολόγηση ή αποσυναρμολόγηση της, όταν θέλετε να αλλάξετε τα εξαρτήματα και την αποθήκευσή της.
38. Πατήστε τον διακόπτη  στη θέση "OFF", πριν αποσυνδέσετε την συσκευή από την πρίζα.
39. Πάντοτε να θεωρείτε την συσκευή "ενεργή" όταν είναι συνδεδεμένη στην παροχή ηλεκτρικού ρεύματος ακόμη και αν ο διακόπτης  είναι στη θέση "OFF". Σημειώστε ότι τα ηλεκτρικά μέρη της συσκευής είναι υπό τάση, ακόμη και όταν ο διακόπτης  είναι στη θέση "OFF".
40. Η συσκευή πρέπει να χρησιμοποιείται μόνο από ενήλικες.
41. Φυλάσσετε τη συσκευή μακριά από παιδιά.
42. Η συσκευή δεν είναι παιχνίδι. Τα παιδιά πρέπει να είναι υπό επιτήρηση όταν βρίσκονται κοντά στην συσκευή.
43. Επιβλέπετε πάντα τη συσκευή όταν βρίσκεται σε λειτουργία.
44. Βεβαιωθείτε ότι η συσκευή είναι πάντα καθαρή και στεγνή πριν από την αποθήκευσή της.
45. Ποτέ μην αποθηκεύετε τη συσκευή ενώ είναι ακόμη ζεστή.

ΠΡΟΣΟΧΗ!

Διαβάστε όλες τις οδηγίες προσεκτικά προτού αρχίσετε να χρησιμοποιείτε τη συσκευή και φυλάξτε τις για μελλοντική χρήση. Σε περίπτωση που δώσετε τη συσκευή αυτή σε κάποιο τρίτο πρόσωπο, φροντίστε να δώσετε επίσης και αυτές τις οδηγίες χρήσης.



ΠΡΟΣΟΧΗ!

Απαγορεύεται η χρήση της συσκευής με οποιοδήποτε άλλο εξάρτημα εκτός αυτών που προτείνει ο κατασκευαστής και συνοδεύουν την συσκευή. Απαγορεύεται η χρήση της συσκευής με οποιοδήποτε εξωτερικό εξάρτημα, χρονόμετρο ή σύστημα μακρινού ελέγχου.



ΠΡΟΣΟΧΗ!

Αυτή η συσκευή δεν ενδείκνυται για χρήση από άτομα με σωματική ή διανοητική υστέρηση (συμπεριλαμβανομένων και των παιδιών) ή με έλλειψη εμπειρίας και γνώσεων, εκτός αν βρίσκονται κάτω από επίβλεψη ή καθοδήγηση από άτομα τα οποία είναι υπεύθυνα για την ασφάλεια τους. Η συσκευή δεν είναι παιχνίδι. Τα παιδιά πρέπει να είναι κάτω από επιτήρηση όταν βρίσκονται κοντά στην συσκευή.





ΠΡΟΣΟΧΗ - ΚΙΝΔΥΝΟΣ ΗΛΕΚΤΡΟΠΛΗΞΙΑΣ!

Για να αποφύγετε τον κίνδυνο ηλεκτροπληξίας, μην επιχειρήσετε να ανοίξετε τη συσκευή για επιδιόρθωση. Για οποιαδήποτε επισκευή απευθυνθείτε σε εξειδικευμένο προσωπικό.



ΠΡΟΣΟΧΗ!

Αυτό το προϊόν είναι εξοπλισμένο με ένα “έξυπνο” πρόγραμμα ελέγχου. Θα σταματήσει αυτόματα αφού ολοκληρωθεί η διαδικασία παραγωγής ζυμαρικών. Εάν θέλετε να συνεχίσετε την χρήση της συσκευής, φροντίστε να κάνετε μια παύση απενεργοποιώντας τη συσκευή και αφήνοντάς την να κρυώσει για 20-30 λεπτά. Η μέθοδος αυτή θα σας βοηθήσει να παρατείνετε τη διάρκεια ζωής της συσκευής.



ΠΡΟΣΟΧΗ!

Φροντίστε να λειτουργείτε την συσκευή αυστηρά σύμφωνα με τη συνιστάμενη αναλογία αλευριού και νερού. Μην υπερβαίνετε την ποσότητα της ζύμης που δίνεται στις οδηγίες, καθώς μπορεί να προκαλέσει σοβαρή βλάβη στην συσκευή, η οποία δεν καλύπτετε από την εγγύηση.

ΠΡΙΝ ΑΠΟ ΤΗ ΧΡΗΣΗ

1. Όταν βγάλετε τη συσκευή από τη συσκευασία της, μεριμνήστε για τη σωστή απόσυρση της συσκευασίας ανακυκλώνοντας τα υλικά της (χαρτί και νάιλον) σωστά.
2. Φροντίστε ώστε οι πλαστικές σακούλες της συσκευασίας να βρίσκονται μακριά από βρέφη και παιδιά μέχρι την ανακύκλωσή τους.
3. Αφού βγάλετε την συσκευή από τη συσκευασία της καθαρίστε την με υγρό πανί και όχι με οικιακά υγρά καθαρισμού.
4. Καθαρίστε την συσκευή ακολουθώντας τις οδηγίες της παραγράφου “ΚΑΘΑΡΙΟΤΗΤΑ”.
⚠ Ποτέ μην τοποθετείτε τη συσκευή κάτω από νερό για να την καθαρίσετε.
5. Τοποθετήστε τη συσκευή σε μία επίπεδη, σταθερή και στεγνή επιφάνεια. Ποτέ μην τοποθετήσετε την συσκευή επάνω σε μαλακή επιφάνεια.
6. Ξεδιπλώστε το καλώδιο τελείως και βεβαιωθείτε ότι δεν υπάρχει κάποια φθορά προτού χρησιμοποιήσετε τη συσκευή.
7. Πριν συνδέσετε τη συσκευή με την παροχή ρεύματος ελέγξτε εάν η τάση και η συχνότητα λειτουργίας συμφωνούν με αυτά που αναγράφονται στον πίνακα με τις τεχνικές προδιαγραφές.
8. Βεβαιωθείτε ότι όλα τα μέρη της συσκευής είναι σωστά τοποθετημένα, προτού τη θέσετε σε λειτουργία.
9. Μετά από την μεταφορά της συσκευής σε συνθήκες χαμηλών θερμοκρασιών, είναι απαραίτητο να διατηρήσετε τη συσκευή για τουλάχιστον δύο ώρες σε θερμοκρασία δωματίου πριν από την ενεργοποίησή της.
10. ε περίπτωση που παρατηρήσετε ότι η συσκευή μυρίζει λίγο στην πρώτη χρήση, μην ανησυχείτε είναι φυσιολογικό.

ΠΛΗΡΟΦΟΡΙΕΣ ΣΥΣΚΕΥΗΣ

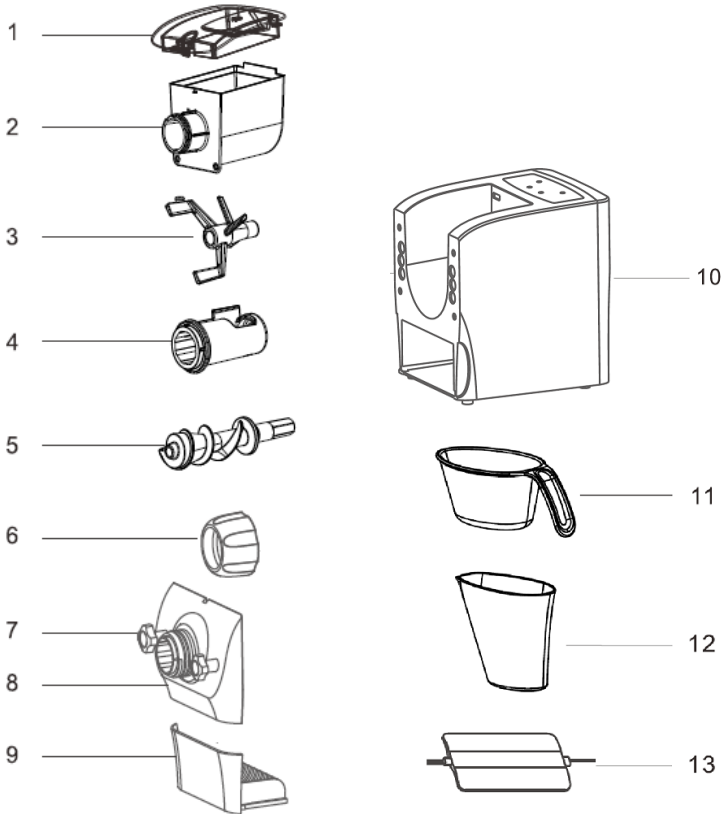

1. Καπάκι δοχείου ανάμειξης
2. Δοχείο ανάμειξης
3. Αναδευτήρας
4. Σωλήνας συμπίεσης
5. Ράβδος συμπίεσης
6. Εξάρτημα συγκράτησης καλουπιού
7. Σύνδεσμος καλουπιού
8. Πρόσοψη συσκευής
9. Συρτάρι αποθήκευσης καλουπιών
10. Κύριο μέρος συσκευής
11. Δοσομετρητής αλευριού
12. Δοσομετρητής νερού
13. Κεφαλή σπάτουλας / Επίπεδο εργαλείο καθαρισμού

Καλούπια ζυμαρικών



Λεπτά Σπαγγέτι

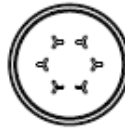

Φουζίλι



Μακαρόνι



Χοντρό Σπαγγέτι



Παπαρδέλες



Μεγάλο Φετουτσίνι



Μικρό
Φετουτσίνι



Φύλλο Λαζάνια
/ Ραβιόλι

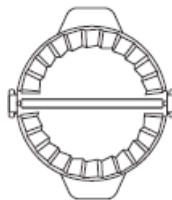

Καλούπι
για ραβιόλι

ΣΥΝΑΡΜΟΛΟΓΗΣΗ & ΑΠΟΣΥΝΑΡΜΟΛΟΓΗΣΗ ΕΞΑΡΤΗΜΑΤΩΝ

Παρακαλούμε ακολουθήστε τις παρακάτω οδηγίες ως προς τη συναρμολόγηση ή την αποσυναρμολόγηση των εξαρτημάτων.

Διαδικασία τοποθέτησης εξαρτημάτων (προετοιμασία συσκευής για χρήση):

Η τοποθέτηση των εξαρτημάτων και η προετοιμασία της συσκευής για χρήση γίνεται σύμφωνα με τις παρακάτω οδηγίες:

1. Σιγουρευτείτε ότι η συσκευή ΔΕΝ είναι συνδεδεμένη στη παροχή ρεύματος και ο διακόπτης λειτουργίας  βρίσκεται στην θέση "OFF".
2. Εισάγετε το δοχείο ανάμιξης (2) στην ειδική υποδοχή του κυρίου μέρους της συσκευής (1) .

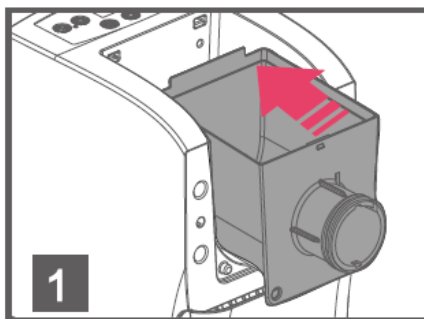

3. Τοποθετήστε το αναδευτήρα ανάμιξης (3) μέσα στο δοχείο ανάμιξης (2) και συνδέστε τον στην ειδική υποδοχή της κύριας μονάδας (1). Εισάγεται τον αναδευτήρα (3) με φορά σύμφωνα με την παρακάτω εικόνα:

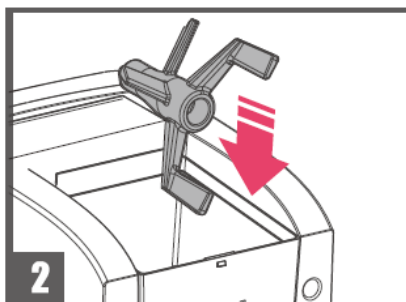

4. Εισάγετε τον σωλήνα συμπίεσης (4) μέσα στο σύνδεσμος καλουπιού (7) σύμφωνα με την παρακάτω εικόνα:

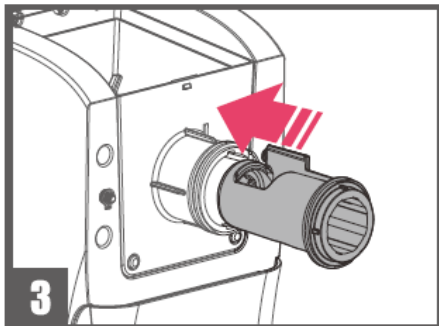

5. Εισάγετε τον ράβδο συμπίεσης (5) στο σωλήνας συμπίεσης (4) σύμφωνα με την παρακάτω εικόνα:

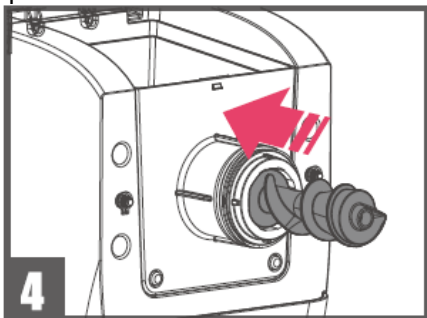

6. Τοποθετήστε την πρόσοψη (8) στο μπροστινό μέρος της συσκευής και ασφαλίστε βιδώνοντας το παξιμάδια ασφαλείας δεξιόστροφα σύμφωνα με την παρακάτω εικόνα:

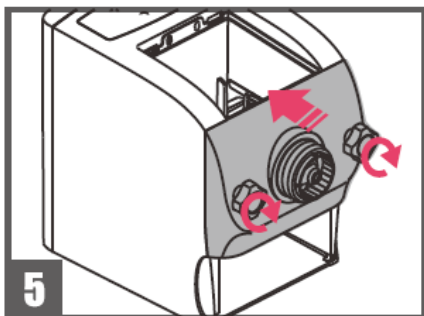

7. Τοποθετήστε πάνω στον σύνδεσμο καλούπι (7) το επιθυμητό καλούπι ζυμαρικών και ασφαλίστε βιδώνοντας το εξάρτημα συγκράτησης (6) δεξιόστροφα σύμφωνα με την παρακάτω εικόνα:

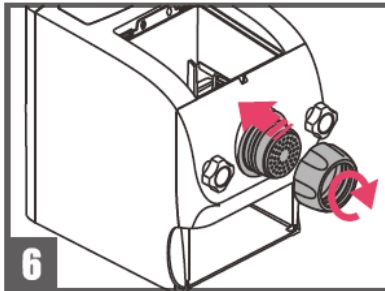

8. Τοποθετήστε το καπάκι (1) στο πάνω μέρος της συσκευής και πιέστε προς τα κάτω να ασφαλίσει. (Θα ακούσετε τον χαρακτηριστικό ήχο “Click”)

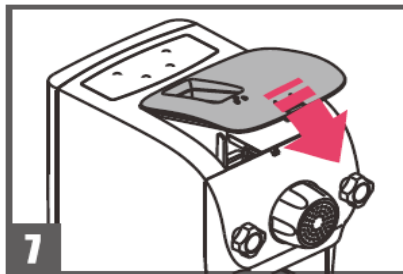

Διαδικασία αποσυναρμολόγησης των εξαρτημάτων:

Για να αποσυνδέσετε τα εξαρτήματα από τη συσκευή πρέπει πρώτα να βεβαιωθείτε ότι η συσκευή ΔΕΝ είναι συνδεδεμένη στη παροχή ρεύματος και ο διακόπτης λειτουργίας βρίσκεται στην θέση “OFF” και στη συνέχεια ακολουθήστε τα παραπάνω βήματα με αντίστροφη σειρά.

Προσοχή!

- ⚠ **Βεβαιωθείτε ότι όλα τα εξαρτήματα είναι σωστά τοποθετημένα και ασφαλισμένα πριν λειτουργήσετε την συσκευή.**
- ⚠ **Δεν είναι εφικτό να αλλάξετε το καλούπι ζυμαρικών κατά την διάρκεια της άλεσης. Για να αλλάξετε καλούπι πρώτα βεβαιωθείτε ότι ο διακόπτης της συσκευής είναι στη θέση “OFF”.**

Ρυθμίσεις πλήκτρων λειτουργίας



Πλήκτρο “ON/OFF”



- Εφόσον συνδέσετε την συσκευή στην παροχή ηλεκτρικού ρεύματος, πιάστε το πλήκτρο ‘On/Off’ για να μπει σε κατάσταση αναμονής.
- Για να τερματίσετε μια αυτόματη λειτουργία που επιλέξατε, πιάστε το πλήκτρο ‘On/Off’ και η συσκευή θα απενεργοποιηθεί.

Πλήκτρο “CUP”



Σύμφωνα πάντα με την ποσότητα της ζύμης που δίνεται στις οδηγίες, πιάστε το αντίστοιχο πλήκτρο (1 CUP, 2 CUPS ή 3 CUPS) ανάλογα με την επιθυμητή ποσότητα που θέλετε να ζυμώσετε.

Αυτό το προϊόν είναι εξοπλισμένο με ένα “έξυπνο” πρόγραμμα ελέγχου. Θα σταματήσει αυτόματα αφού ολοκληρωθεί η διαδικασία παραγωγής ζυμαρικών του αντίστοιχου προγράμματος που επιλέξατε.

Πλήκτρο “MANUAL”



Εφόσον το επιλεγμένο πρόγραμμα έχει ολοκληρωθεί και υπάρχουν υπολείμματα ζύμης στο δοχείο ανάμιξης, πιάστε το πλήκτρο “MANUAL” για να εξωθήσετε την υπόλοιπη ζύμη. Το πρόγραμμα “MANUAL” θα σταματήσει αυτόματα μετά από 5 λεπτά.

Προσοχή! Μην χρησιμοποιείτε αυτή τη λειτουργία πριν ανακατευτούν καλά το νερό και το αλεύρι, διαφορετικά υπάρχει κίνδυνος βλάβης ή καταστροφής της συσκευής.

Πίνακας αναφοράς ποσότητας αλευριού και νερού

ΑΛΕΥΡΙ	ΝΕΡΟ/ ΧΥΜΟΣ	ΜΕΙΓΜΑ ΑΠΟ ΝΕΡΟ ΚΑΙ ΕΝΑ ΑΥΓΟ	ΑΠΟΤΕΛΕΣΜΑ ΠΟΣΟΤΗΤΑΣ ΖΥΜΗΣ	ΠΡΟΓΡΑΜΜΑ ΛΕΙΤΟΥΡΓΙΑΣ
1 κύπελλο	60ml	70ml	160γρ.	1 CUP
2 κύπελλα	100ml	110ml	320γρ.	2 CUPS
3 κύπελλα	160ml	170ml	480γρ.	3 CUPS

Υπάρχουν δύο τύποι υγρών στον παραπάνω πίνακα.

ΝΕΡΟ/ΧΥΜΟΣ: Όταν θέλετε να παρασκευάσετε απλά ζυμαρικά (χωρίς αυγό) προσθέστε **ΜΟΝΟ** την ανάλογη ποσότητα από νερό ή χυμό λαχανικών που αναφέρετε στον παραπάνω πίνακα.

ΜΕΙΓΜΑ ΑΠΟ ΝΕΡΟ ΚΑΙ ΕΝΑ ΑΥΓΟ: Όταν θέλετε να παρασκευάσετε ζυμαρικά/λαζάνια με αυγό, προσθέστε **ΜΟΝΟ** την ποσότητα του μείγματος που αναφέρετε στον παραπάνω πίνακα.

⚠ Το αυγό πρέπει να αναμιχθεί με το νερό πριν από τη χρήση.

⚠ Για να ανακατέψετε το αυγό με την απαραίτητη ποσότητα νερού, προσθέστε πρώτα το αυγό στη μεζούρα και στη συνέχεια συμπληρώστε με την υπόλοιπη απαιτούμενη ποσότητα νερού.

⚠ **Μην τοποθετείτε υλικά με θερμοκρασία 60°C ή υψηλότερη στην συσκευή.**

⚠ **Μην ρίχνετε υγρά μέσα στο δοχείο ανάμειξης προτού ξεκινήσει η λειτουργία ζύμωσης.**

Μπορείτε να δώσετε φυσικό χρώμα αλλά και επιπλέον θρεπτικά συστατικά στα ζυμαρικά σας προσθέτοντας χυμό λαχανικών βάση του παρακάτω πίνακα :



Χυμός από σπανάκι



Χυμός από καρότο



Χυμός από κόκκινο λάχανο



Χυμός από ντομάτα



Αυγό

ΟΔΗΓΙΕΣ ΧΡΗΣΗΣ

Παρακαλούμε ακολουθήστε τις παρακάτω οδηγίες ως προς τη χρήση της συσκευής.

Πάντα φροντίζετε να προετοιμάζετε τα υλικά σας, πριν χρησιμοποιήσετε τη συσκευή.

- Προετοιμάστε την απαιτούμενη ποσότητα χυμού, νερού ή μείγματος αυγού.
- Βεβαιωθείτε ότι έχετε συναρμολογήσει την συσκευή σωστά.
- Βεβαιωθείτε ότι έχετε εγκαταστήσει το σωστό καλούπι που επιθυμείτε.

Ακολουθήστε τις παρακάτω οδηγίες για να χρησιμοποιήσετε τη συσκευή:

1. Αφαιρέστε το καπάκι (1) από την συσκευή.

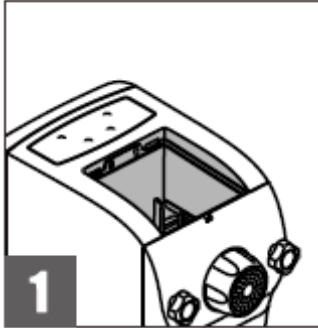

2. Γεμίστε τον δοσομετρητή (11) με αλεύρι και εξισορροπήστε το αλεύρι με την κεφαλή της σπάτουλας (13), σύμφωνα με την παρακάτω εικόνα.



3. Ρίξτε το αλεύρι στον δοχείο ανάμιξης (2)

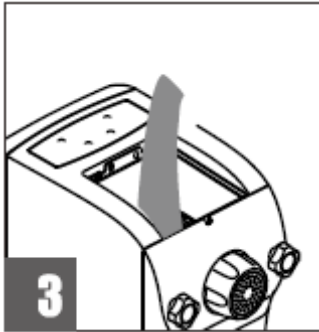

4. Τοποθετήστε το καπάκι (1) στο πάνω μέρος της συσκευής και πιέστε προς τα κάτω να ασφαλίσει. (Θα ακούσετε τον χαρακτηριστικό ήχο “Click”)

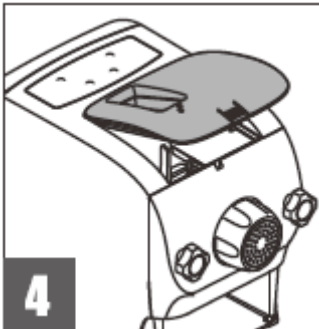

5. Εφόσον συνδέσετε την συσκευή στην παροχή ηλεκτρικού ρεύματος, πιέστε το πλήκτρο ‘On/Off’ για να μπει σε κατάσταση αναμονής. Ανάλογα με την επιθυμητή ποσότητα που θέλετε να ζυμώσετε, επιλέξτε το πρόγραμμα σύμφωνα με την ποσότητα της ζύμης που δίνονται στις οδηγίες, (1 CUP, 2 CUPS ή 3 CUPS). Εφόσον ο αναδευτήρας ανάμιξης (3) αρχίσει να περιστρέφεται, ρίξτε αργά την ανάλογη ποσότητα υγρών υλικών, από την ειδική εσοχή που βρίσκεται στο καπάκι (1).

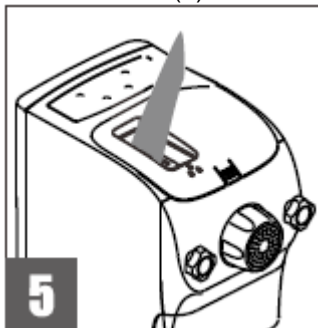

6. Έπειτα από περίπου 10 λεπτά η μηχανή θα αρχίσει να παράγει ζυμαρικά. Κατά τη διάρκεια της διαδικασίας εξώθησης, μπορείτε να κόψετε τα ζυμαρικά σύμφωνα με το μέγεθος που προτιμάτε χρησιμοποιώντας την κεφαλή της σπάτουλας (13). Αυτό το προϊόν είναι εξοπλισμένο με ένα “έξυπνο” πρόγραμμα ελέγχου. Θα σταματήσει αυτόματα αφού ολοκληρωθεί η διαδικασία παραγωγής ζυμαρικών του αντίστοιχου προγράμματος που επιλέξατε.



7. Εφόσον το επιλεγμένο πρόγραμμα έχει ολοκληρωθεί και υπάρχουν υπολείμματα ζύμης στο δοχείο ανάμειξης, πιέστε το πλήκτρο “MANUAL” για να εξωθήσετε την υπόλοιπη ζύμη. Το πρόγραμμα “MANUAL” θα σταματήσει αυτόματα μετά από 5 λεπτά. **Προσοχή! Μην χρησιμοποιείτε αυτή τη λειτουργία πριν ανακατευτόν καλά το νερό και το αλεύρι, διαφορετικά υπάρχει κίνδυνος βλάβης ή καταστροφής της συσκευής.**
8. Αφού ολοκληρωθεί η διαδικασία παραγωγής ζυμαρικών, απενεργοποιήστε τη συσκευή πιέζοντας το πλήκτρο  στη θέση “OFF”. και αποσυνδέστε το καλώδιο τροφοδοσίας από την παροχή ρεύματος.
9. Αφήστε τη συσκευή να κρυώσει και στη συνέχεια μπορείτε να την αποσυναρμολογήσετε και να ακολουθήσετε τη διαδικασία καθαρισμού όπως αναφέρεται στην παράγραφο “ΚΑΘΑΡΙΣΜΟΣ”.

ΠΡΟΣΟΧΗ:

- Ποτέ μην σπρώχνετε την ζύμη στον δοχείο ανάμειξης (2) ή στον σωλήνα συμπίεσης (4) με οποιαδήποτε αντικείμενο ή με τα δάχτυλά σας.
- Μην εισάγετε οποιαδήποτε αντικείμενο στο δοχείο ανάμειξης (2).

ΧΡΗΣΗ ΚΑΛΟΥΠΙΟΥ ΓΙΑ ΡΑΒΙΟΛΙ

1. Χρησιμοποιώντας το καλούπι «φύλλο για λαζάνια /ραβιόλι» και αφού ολοκληρωθεί η διαδικασία παραγωγής της ζύμης, απλώστε ένα μικρό κομμάτι της ζύμης σε μια επίπεδη επιφάνεια ή ξύλο κοπής και κόψτε πιέζοντας με το εξάρτημα «καλούπι για ραβιόλι».



2. Τοποθετήστε την ζύμη πάνω στο καλούπι και γεμίστε το με την επιθυμητή γέμιση.



3. Κλείστε το καλούπι και πιέστε ελαφρά ώστε να κλειδώσει το ραβιόλι ομοιόμορφα.



4. Αφαιρέσετε το έτοιμο ραβιόλι από το καλούπι.



ΚΑΘΑΡΙΟΤΗΤΑ

- ⚠ Φροντίστε να καθαρίσετε τη συσκευή και τα εξαρτήματα πριν την πρώτη χρήση.
- ⚠ Φροντίστε να καθαρίζετε τη συσκευή και τα εξαρτήματα **ΑΜΕΣΩΣ** μετά από κάθε χρήση.
- ⚠ Πριν καθαρίζετε τη συσκευή αποσυνδέστε την από την παροχή ρεύματος, και στη συνέχεια αποσυναρμολογήστε όλα τα εξαρτήματα ακολουθώντας τις οδηγίες της παραγράφου “ΣΥΝΑΡΜΟΛΟΓΗΣΗ”.

Καθαρισμός κυρίου μέρους συσκευής:

- Καθαρίστε εξωτερικά το κύριο μέρος της συσκευής με ένα ελαφρώς υγρό πανί για να μην περάσει υγρό στις σχισμές.
- ⚠ Ποτέ μη τοποθετείτε το κύριο μέρος της συσκευής μέσα σε νερό ή κάτω από τρεχούμενο νερό ή οποιοδήποτε άλλο υγρό.

Καθαρισμός καλουπιών:

- Ξεβιδώστε το εξάρτημα συγκράτησης (6) από τον σύνδεσμο καλουπιού (7) και αφαιρέστε το καλούπι ζυμαρικών που χρησιμοποιήσατε.
- Τοποθετήστε το καλούπι σε καλά αεριζόμενο μέρος για περίπου 2 ώρες για να στεγνώσει το αλεύρι πλήρως.
- Αφού στεγνώσει το αλεύρι, χτυπήστε ελαφρά τον δίσκο πάνω σε επίπεδη επιφάνεια και χρησιμοποιήστε τις μυτερές άκρες του εργαλείου καθαρισμού (13) για να καθαρίσετε τις τρύπες.
- Στην συνέχεια πλύνετε καλά με ζεστό ή χλιαρό (όχι καυτό) νερό και απορρυπαντικό.

Καθαρισμός αποσπώμενων εξαρτημάτων:

- Αφαιρέστε τυχόν κατάλοιπα τροφών και πλύνετε καλά όλα τα εξαρτήματα με ζεστό ή χλιαρό (όχι καυτό) νερό και απορρυπαντικό **ΑΜΕΣΩΣ ΜΕΤΑ ΤΗΝ ΧΡΗΣΗ**.
- Ξεπλύνετε καλά μετά το πλύσιμο για να απομακρύνετε τυχόν κατάλοιπα σαπουνάδας.
- Σκουπίστε και στεγνώστε καλά όλα τα εξαρτήματα **ΑΜΕΣΩΣ** μετά το πλύσιμο-ξέπλυμα.

- ⚠ Όλα τα αποσπώμενα εξαρτήματα μπορούν να μπουν σε πλυντήριο πιάτων.
- ⚠ Μην τοποθετείτε τα αποσπώμενα εξαρτήματα σε συσκευή αποστείρωσης .
- ⚠ Βεβαιωθείτε ότι όλα τα τμήματα της συσκευής έχουν στεγνώσει απόλυτα πριν αποθηκεύσετε ή συναρμολογήσετε ξανά τη συσκευή.
- ⚠ Μην χρησιμοποιείτε αιχμηρά αντικείμενα, σκληρές βούρτσες ή καθαριστικά φούρνου για να καθαρίσετε οποιοδήποτε εξάρτημα της συσκευής.

ΑΝΤΙΜΕΤΩΠΙΣΗ ΠΡΟΒΛΗΜΑΤΩΝ

ΠΡΟΒΛΗΜΑ	ΑΙΤΙΟΛΟΓΙΑ	ΛΥΣΗ
Η συσκευή δεν εξωθεί τα ζυμαρικά	Εισαγάγατε πολύ ή πολύ λίγο νερό/αλεύρι	1. Προσθέσατε πολύ νερό: Σταματήστε τη διαδικασία ανάμιξης και αφαιρέστε τη ζύμη από τον κάδο (2), στην συνέχεια χωρίστε την ζύμη σε μικρότερες μερίδες και προσθέστε τη κατάλληλη ποσότητα αλευριού. 2. Προσθέσατε λίγο νερό: Σταματήστε τη διαδικασία ανάμιξης και προσθέστε την κατάλληλη ποσότητα νερού.
Τα ζυμαρικά διαλύονται/ σπάνε εύκολα	1. Εισαγάγατε πολύ λίγο νερό 2. Χρησιμοποιήσατε ακατάλληλο είδος αλευριού	1. Προσθέσατε λίγο νερό: Σταματήστε τη διαδικασία ανάμιξης και προσθέστε την κατάλληλη ποσότητα νερού. 2. Προτείνουμε την χρήση: Αλεύρι σκληρό ή Αλεύρι για όλες τις χρήσης
Τα ζυμαρικά κολλάνε μεταξύ τους	/	1. Αφού βγουν τα ζυμαρικά, πασπαλίστε με λίγο αλεύρι, ώστε τα ζυμαρικά να μην κολλήσουν μεταξύ τους. 2. Κόψτε τα ζυμαρικά στο σωστό μήκος κατά τη διαδικασία εξώθησης.

ΤΕΧΝΙΚΕΣ ΠΡΟΔΙΑΓΡΑΦΕΣ ΠΡΟΪΟΝΤΟΣ

Model: M3H

Ref. No: 1296-00001

Ισχύς: 260W

Εύρος τάσης: 220-240V

Συχνότητα λειτουργίας: 50/60Hz

Χαρακτηριστικά:

Είδος μηχανής: Αυτόματη

Διαστάσεις: 34x20,4x27εκ.

Οθόνη Led

Χρόνος λειτουργίας: 10 λεπτά

Χωρητικότητα: 500γρ. (αλεύρι)

Συρτάρι αποθήκευσης εξαρτημάτων

Περιλαμβάνονται:

8 καλούπια για ζυμαρικά

1 καλούπι για ραβιόλια

1 μεζούρα αλεύρι

1 μεζούρα για νερό

1 κεφαλή σπατουλάς

Αντιολισθητικά πόδια

Ενδείκνυται για: Οικιακή χρήση

ΑΠΟΚΟΜΙΔΗ ΠΑΛΑΙΟΥ ΗΛΕΚΤΡΙΚΟΥ & ΗΛΕΚΤΡΟΝΙΚΟΥ ΕΞΟΠΛΙΣΜΟΥ



Το σύμβολο αυτό επάνω στο προϊόν ή στη συσκευασία του, σημαίνει ότι το προϊόν δεν πρέπει να πεταχτεί μαζί με τα οικιακά απορρίμματα αλλά πρέπει να παραδοθεί σε ένα κατάλληλο σημείο συλλογής ηλεκτρολογικού και ηλεκτρονικού υλικού προς ανακύκλωση. Με το να βεβαιωθείτε ότι το προϊόν πετάχτηκε σωστά, βοηθάτε στην πρόληψη πιθανών αρνητικών επιπτώσεων στο περιβάλλον και την υγεία. Η ανακύκλωση των υλικών θα βοηθήσει στην εξοικονόμηση φυσικών πόρων. Για περισσότερες πληροφορίες σχετικά με την ανακύκλωση αυτού του προϊόντος, παρακαλούμε επικοινωνήστε με τις υπηρεσίες καθαριότητας του δήμου σας ή με το κατάστημα όπου αγοράσατε το προϊόν.

ΠΡΟΣΤΑΤΕΥΟΥΜΕ ΤΟ ΠΕΡΙΒΑΛΛΟΝ

RoHS
COMPLIANT

Το προϊόν ΣΥΜΜΟΡΦΩΝΕΤΑΙ με τις οδηγίες της Ε.Ε. WEEE (σχετικά με την ανακύκλωσή του) και ROHS (σχετικά με την περιεκτικότητα επιβλαβών ουσιών για το περιβάλλον).

ΕΓΓΥΗΜΕΝΗ ΠΟΙΟΤΗΤΑ



Τα προϊόντα **VICKO** είναι εγγυημένα για την ποιότητά τους.

